

Elektryczny wciągark łańcuchowy z hakiem nośnym Model CPS

Udźwig 125-500 kg

Nowy model CPS jest najmniejszym i najlżejszym spośród rodziny elektrycznych wciągarek łańcuchowych Yale. Niezawodność oraz kompaktowa konstrukcja sprawiają, że idealnie nadaje się do licznych zastosowań w przemyśle budowlanym, w przedsiębiorstwach usługowych oraz na wielu przestrzeniach przemysłowych, do podnoszenia małych i średnich ładunków.

Właściwości

- Kompaktowa konstrukcja
- Koło łańcuchowe 10-komorowe zapewnia płynne przesuwanie łańcucha i minimalizuje jego zużycie
- Dwuletnia gwarancja (nie dotyczy części zużywalnych)
- Ochrona przed przegrzaniem jako standard
- Elektromagnetyczny hamulec sprężynowy utrzymuje ładunek bezpiecznie nawet w przypadku awarii zasilania
- Obudowa z mocnego aluminium lakierowanego metodą proszkową
- Klasyfikacja 1 Am, odp. 1 Bm przy 230V. W razie potrzeby model CPS (po dokonaniu odpowiednich zmian dot. ładowności, odp. cyklu pracy) może otrzymać wyższą klasyfikację. Silnik IP54.
- Standardowe natężenie prądu:
Euronapięcie 400V, 50 Hz, 3 fazy
Udźwig 125 kg umożliwia również 230V, 50 Hz, jedną fazę.
- Sterowanie bezpośrednie lub niskonapięciowe 48 V
- Kasetka sterownicza IP65
- Obudowa jest wzmocniona, cynkowany łańcuch nośny został specjalnie przystosowany do koła łańcuchowego, by zapobiec zużyciu oraz zwiększyć bezpieczeństwo pracy. Zgodne ze standardami państwowymi i międzynarodowymi.
- Kute haki nośne i ładunkowe zrobione są ze stopu stali odpornej na działanie czasu. Nie ulegają one złamaniu w momencie przecięcia tylko otwierają się bez zniszczenia.
- Kute haki nośne i ładunkowe zrobione są ze stopu stali odpornej na działanie czasu. Nie ulegają one złamaniu w momencie przecięcia tylko otwierają się bez zniszczenia.
- Ochrona przed przecięciem (sprężynoślizgowe) zapobiega przecięciu oraz przedłuża żywotność.
- Czas włączenia 30%, tj. 25% przy 230V, 1 faza, 50 Hz.



Pojemnik na łańcuch –
dostępny jako opcja

Opcje

- Wytrzymały pojemnik na łańcuch
- Łańcuch ze stali nierdzewnej (bez obniżenia udźwigu)
- Ręczne i mechaniczne wózki jezdne
- Sterowanie niskonapięciowe 48 V
- Doprowadzenie prądu w postaci kabla zasilającego

Dane techniczne modelu CPS

Model	EAN-Nr. 4025092*	Udźwig kg/ ilość ciągien	Wysokość podnosz. standardowa m	Wymiary łańcucha d x p mm	Klasyfikacja FEM	Prędkość podnoszenia m/min	Moc silnika kW	Ciężar całkowity kg	Napięcie robocze
CPS 1-4	*076654	125/1	3	4 x 12,2	1 Bm	4	0,10	11,5	230V/1 Ph/50 Hz
CPS 1-10	*076661	125/1	3	4 x 12,2	1 Am	10	0,25	11,5	400V/3 Ph/50 Hz
CPS 2-6	*076678	250/1	3	4 x 12,2	1 Am	6	0,28	11,5	400V/3 Ph/50 Hz
CPS 5-3	*076685	500/2	3	4 x 12,2	1 Am	3	0,28	12,5	400V/3 Ph/50 Hz

Wymiary modelu CPS

Model	CPS 1-4	CPS 1-10	CPS 2-6	CPS 5-3
A, mm	276	276	276	303
B, mm	98	98	98	146
C, mm	159	159	159	159
D, mm	75	75	75	60
E, mm	76	76	76	91
F, mm	160	160	160	160
G, mm	227	227	227	227
H, mm	103	103	103	103
I, mm	52	52	52	52
J*, mm	1.905	1.905	1.905	1.905
X, mm	25	25	25	25
Y, mm	14	14	14	14
Z, mm	21	21	21	21

*Wymiary przy 3 m wysokości podnoszenia.

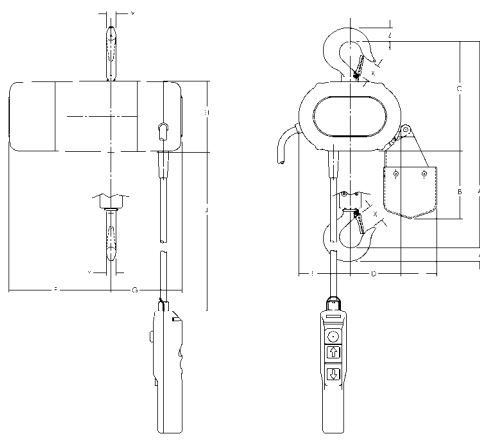

Najmniejszy i najlżejszy elektryczny wciągnik łańcuchowy do licznych zastosowań.

Model CPS

Wciągniki firmy Yale nie są zaprojektowane dla podnoszenia ludzi i pod żadnym pozorem nie mogą być do tego stosowane!



**Opcja: napięcie jednofazowe
230 V 50 Hz (25 % ED)**

Opcje

- Hak górny zamiast ucha
- Elastyczny pojemnik łańcucha
- Wózki z napędem ręcznym i elektrycznym
- Łańcuch nośny ze stali nierdzewnej
- Sterowanie radiowe
- Inne napięcia zasilające
- Doprowadzenie prądu za pomocą systemu okablowania.

Elektryczny wciągnik łańcuchowy z uchem do podwieszenia lub ze zintegrowanym wózkiem Model YaleVeGo

Udźwig 250 - 2.000 kg

Nowy model elektrycznego wciągnika YaleVeGo jest połączeniem nowoczesnej konstrukcji i technicznej innowacji. Ta silna konstrukcja jest realizowana w serii wszechstronnych narzędzi dla profesjonalnych zastosowań.

Zintegrowany wyłącznik ograniczeń dotyczących dopuszczalnych pozycji haka najwyższej i najniższej znacząco rozszerza okres roboczej trwałości sprzęgła poślizgowego, silnika i skrzyni przekładniowej.

Właściwości

- Klasyfikacja 1 Am. W miarę zapotrzebowania (przy właściwym dostosowaniu udźwigu, względnego czasu pracy) model YaleVeGo może być ponownie klasyfikowany aż do 3 m.
- Główny stycznik jest standardem, dla zwiększenia bezpieczeństwa.
- Sterowanie niskonapięciowe 42 V.
- Gwarancja 2 letnia (nie obejmuje zużywalnych części) oraz skrzynia przekładniowa naoliwiona na przeciętny okres żywotności urządzenia.
- Optymalnie wykonana obudowa dla usprawnienia chłodzenia.
- Czas włączenia 50 % ED dla jednej szybkości.
- Elektromagnetyczny hamulec sprężynowy utrzymuje ładunek bezpiecznie, nawet w przypadku awarii zasilania.
- Zewnętrzne ustawianie sprzęgła poślizgowego jest przewidziane dla zagwarantowania permanentnego połączenia między obciążeniem i hamulcem.
- Silnik IP55.
- Zasilanie wykonania standardowego: 400 V, 3 fazy, 50 Hz, lub alternatywnie 460 V, 3 fazy, 60 Hz. Dla wykonań z silnikiem o jednej szybkości jest możliwe dokonanie przetworzenia na 230 V, 3 fazy, 50 Hz.
- Kasetka sterownicza IP65.
- Ucho do podwieszenia przy kompaktowych wymiarach swobodnie zintegrowane.
- Prowadzenie łańcucha wykonane z tkaniny z włóknami poliamidowymi dla zwiększenia odporności przed zużyciem.

Dane techniczne modelu YaleVego CPV/CPVF

Model	Udźwig kg/ ilość ciągjen	Wymiary łańcucha d x p mm	Klasyfikacja FEM	Prędkość podnoszenia I bieg**** m/min	Prędkość podnoszenia II bieg m/min	Moc silnika kW	Czas włączenia ED %	Ciężar całkowity* wciągarka z uchem zawieszenia kg	Ciężar całkowity* wciągarka z wózkiem ręcznym** kg	Ciężar całkowity* wciągarka z wózkiem elektr.*** kg
CPV 2-8	250/1	4 x 12,2	1 Am	8	–	0,37	50	24	39	47
CPVF 2-8	250/1	4 x 12,2	1 Am	8	2	0,37/0,09	33/17	25	40	48
CPV 5-4	500/2	4 x 12,2	1 Am	4	–	0,37	50	25	40	48
CPVF 5-4	500/2	4 x 12,2	1 Am	4	1	0,37/0,09	33/17	26	41	49
CPV 5-8	500/1	5 x 15,1	1 Am	8	–	0,75	50	26	41	49
CPVF 5-8	500/1	5 x 15,1	1 Am	8	2	0,75/0,18	33/17	27	42	50
CPV 10-4	1.000/2	5 x 15,1	1 Am	4	–	0,75	50	28	43	51
CPVF10-4	1.000/2	5 x 15,1	1 Am	4	1	0,75/0,18	33/17	29	44	52
CPV 10-8	1.000/1	7,1 x 20,5	1 Am	8	–	1,5	50	58	77	84
CPVF10-8	1.000/1	7,1 x 20,5	1 Am	8	2	1,5/0,37	33/17	59	78	85
CPV 20-4	2.000/2	7,1 x 20,5	1 Am	4	–	1,5	50	63	82	89
CPVF 20-4	2.000/2	7,1 x 20,5	1 Am	4	1	1,5/0,37	33/17	64	83	90

*Ciężar całkowity dla standardu 3 m podnoszenia. Inne wysokości podnoszenia na zamówienie

**Dla wózków typu A i B: Dodatkowy ciężar dla wózka z przekładnią (VTG): 2,5 kg.

***Dla wózka elektrycznego (VTE) z 2 szybkościami + 2 kg.

****Prędkość CPV 10-8 bei 230V, 1 Ph, 50Hz = 4 m/min – Prędkość CPV 20-4 bei 230V, 1 Ph, 50Hz = 2 m/min

Wciągarki firmy Yale nie są zaprojektowane dla podnoszenia ludzi i pod żadnym pozorem nie mogą być do tego stosowane!



Sterowanie niskonapięciowe 42 V



Zewnętrzne ustawianie sprzęgła przeciążeniowego



Seryjnie zintegrowany wyłącznik krańcowy



Hak nośny oraz pojemnik na łańcuch dostępny jako opcja

Opcja: Sterowanie radiowe

Dane techniczne wózków

Odpowiedni dla modelu	Udźwig kg	Rozmiar	Szerokość belki b mm	Grubość belki t max. mm	Minimalny promień skreću m	Prędkość wózka elektrycznego m/min przy 50 Hz	Wózek elektryczny, moc silnika kW przy 50 Hz
od CPV 2-8 aż do CPVF 10-4	1.000	A	58 - 180	19	0,9	18 lub 18/4,5	0,18 lub 0,18/0,06
od CPV 2-8 aż do CPVF 10-4	1.000	B	180 - 300	19	0,9	18 lub 18/4,5	0,18 lub 0,18/0,06
od CPV 10-8 aż do CPVF 20-4	2.000	A	58 - 180	19	1,15	18 lub 18/4,5	0,18 lub 0,18/0,06
od CPV 10-8 aż do CPVF 20-4	2.000	B	180 - 300	19	1,15	18 lub 18/4,5	0,18 lub 0,18/0,06

Wymiary modelu YaleVego CPV/CPVF

Model	CPV/CPVF 2-8	CPV/CPVF 5-4	CPV/CPVF 5-8	CPV/CPVF 10-4	CPV/CPVF 10-8	CPV/CPVF 20-4
A, mm	353	393	353	430	428	524
A1, mm	196	196	196	196	234	234
A2 (Wielk. I), mm	376	376	376	376	464	464
A2 (Wielk. II), mm	426	426	426	426	544	544
A2 (Wielk. III), mm	506	506	506	506	-	-
B, mm	22	22	22	29	29	37
B1, mm	15	15	15	15	20	20
C, mm	29	29	29	35	35	40
C1, mm	38	38	38	38	45	45
D, mm	15	15	15	21	21	26
D1, mm	15	15	15	15	15	15
E, mm	277	277	277	277	326	326
G, mm	120	144	120	144	140	173
G1 (Wielk. I), mm	142	142	142	142	208	208
G1 (Wielk. II), mm	162	162	162	162	208	208
G1 (Wielk. III), mm	162	162	162	162	-	-
H, mm	157	133	157	133	186	154
K (CPV), mm	230	230	230	230	285	285
K (CPVF), mm	230	230	230	230	285	285
M (Wielk. I), mm	162	162	162	162	208	208
M (Wielk. II), mm	197	197	197	197	208	208
M (Wielk. III), mm	197	197	197	197	-	-
N*, mm	219	219	219	219	274	274

*dla 230V, 1PH, 50Hz: + 35 mm

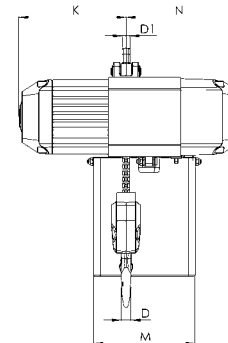
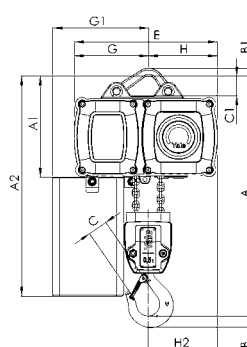
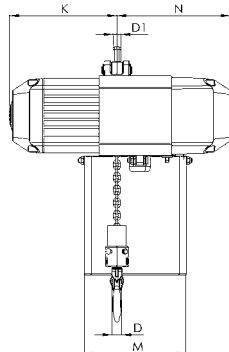
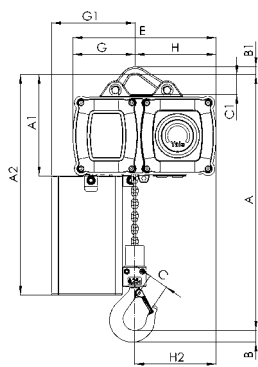

Model YaleVego CPV/CPVF na uchu, 250 - 1.000 kg, z jednym ciągnem

Model YaleVego CPV/CPVF na uchu, 500 - 2.000 kg, dwuciągnowy

Wymiary modelu YaleVego CPV/CPVF

Model	CPV/CPVF 2-8	CPV/CPVF 5-4	CPV/CPVF 5-8	CPV/CPVF 10-4	CPV/CPVF 10-8	CPV/CPVF 20-4
A3, mm	228	228	228	228	263	263
A4 (Wielk. I), mm	408	408	408	408	493	493
A4 (Wielk. II), mm	458	458	458	458	573	573
A4 (Wielk. III), mm	538	538	538	538	-	-
A5, mm	385	425	385	462	456	553
b, mm	A = 50 - 180/ B = 180 - 300	A = 50 - 180/ B = 180 - 300	A = 50 - 180/ B = 180 - 300	A = 50 - 180/ B = 180 - 300	A = 50 - 180/ B = 180 - 300	A = 50 - 180/ B = 180 - 300
H1, mm	24	24	24	24	23	23
H2, mm	158	158	158	158	186	186
H3, mm	129	129	129	129	129	129
H4 (VTG), mm	95	95	95	95	95	95
H4 (VTE), mm	142	142	142	142	142	142
I (VTP), mm	72	72	72	72	96	96
I (VTG), mm	77	77	77	77	98	98
L (VTP/VTG), mm	310	310	310	310	360	360
L1, mm	130	130	130	130	150	150
L2 (CPV), mm	265	265	265	265	265	265
L2 (CPVF), mm	265	265	265	265	265	265
L3, mm	155	155	155	155	180	180
L4, mm	161	161	161	161	203	203
O, mm	60	60	60	60	80	80
P, mm	200	200	200	200	200	200
P1, mm	246	246	246	246	246	246
S, mm	b + 50	b + 50	b + 50	b + 50	b + 54	b + 54
T, mm	94	94	94	94	94	94
tmax., mm	19	19	19	19	19	19

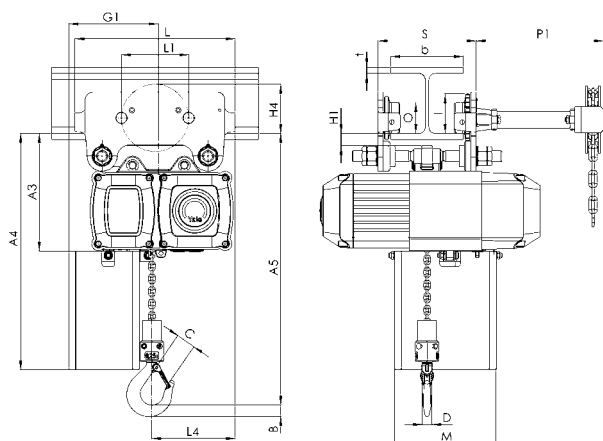

Model YaleVego CPV/CPVF stałe połączenie z wózkiem pchanym lub wózkiem z napędem ręcznym (łańcuchowym)

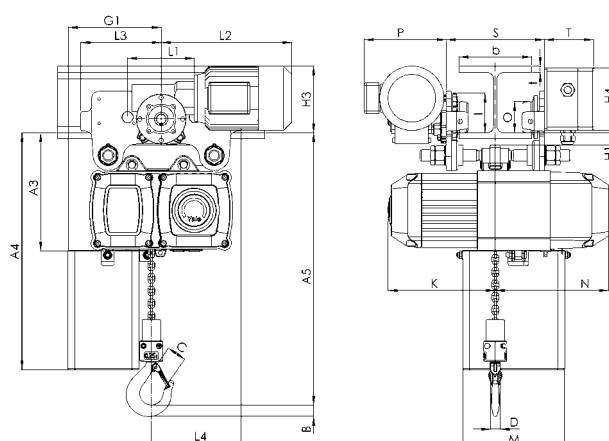

Model YaleVego CPV/CPVF stałe połączenie z wózkiem elektrycznym



Elektryczny wciągnik łańcuchowy model CPE z hakiem lub z wózkiem jezdnym

Udźwig 1.600 - 10.000 kg

Seria CPE jest produktem wysokiej jakości, do profesjonalnych zastosowań. Posiada wysoką sprawność i konstrukcję dla długiej żywotności. Wciągarki te są kompozycją trzech głównych elementów, które sprawiają że prace serwisowe są łatwe i mało kosztowne.

Właściwości

- Klasyfikacja 1 Am. Wyjątek stanowią CPE(F) 20-8, CPE(F) 30-5, CPE(F) 40-4 - klasyfikacja 1 Bm .
- Standardowa wersja ze sterowaniem bezpośrednim.
- Gwarancja 2 letnia (nie obejmuje zużywalnych części) oraz skrzynia przekładniowa naoliwiona na przeciętny okres żywotności urządzenia.
- Czas włączenia 40 % ED dla jednej szybkości.
- Elektromagnetyczny hamulec sprężynowy utrzymuje ładunek bezpiecznie, nawet w przypadku awarii zasilania.
- Zabezpieczenie silnika IP 55, klasa izolacji F, zabezpieczenie kasyety sterowniczej z awaryjnym przyciskiem stop IP 65.
- 5-cio komorowe koło łańcuchowe, wykonane ze stali najwyższej jakości, idealnie dopasowane ze współpracującym łańcuchem, zapewnia jego gładką i cichą pracę
- Silnik wyposażony w bimetaliczne zabezpieczenie termiczne, używane w połączeniu ze sterowaniem niskonapięciowym
- Standardowe napięcie robocze 400V, 3 fazy, 50 Hz.
- Wykonanie do 3.000 kg tylko z jednym ciągnem, powoduje niską zabudowę.
- Wytrzymała, wymiennalna prowadnica łańcucha wykonana z odlewu żeliwnego.
- Standardowa przekładnia planetarna zanurzona w oleju charakteryzuje się cichą pracą
- Kute haki nośny i ładunkowy zrobione są ze stopu stali odpornego na działanie czasu. Nie ulegają one złamaniu w momencie przeciążenia tylko otwierają się bez zniszczenia.

Opcje

- Sterowanie niskonapięciowe 42 V
- Silnik z hamulcem ze stali nierdzewnej
- Łańcuch nośny ze stali nierdzewnej
- Pojemnik na łańcuch
- Hak nośny obrócony o 90°
- Wyłącznik krańcowy dla najwyższego i najniższego położenia haka
- Inne napięcia sterujące na zamówienie
- Sterowanie radiowe

Elektryczny wciągark łańcuchowy Model CPE 100-2

Udźwig 10.000 kg

Wciągark ten składa się z dwóch identycznych modeli CPE 50-2. Połączeniem tych 2 wciągarków jest tutaj rama nośna. Dostępny w wersji podwieszanej oraz z wózkiem elektrycznym lub jezdnym o napędzie ręcznym łańcuchowym. Wyłącznik krańcowy dla najwyższego i najniższego położenia haka jako standard.

Opcje

- Pojemnik na łańcuchach.
- Łańcuch ze stali nierdzewnej.
- Silnik z nierdzewnym hamulcem.
- Inne napięcia zasilające
- Hak nośny obrócony o 90°.



5-cio komorowe koło łańcuchowe, obrabiane maszynowo dla gładkiej i precyzyjnej pracy łańcucha



Uniwersalne połączenie do haka mocującego, wózka jezdnyego lub konstrukcji stalowej



Dwucięgnowe zblocze dla udźwigu 3.200 - 5.000 kg



Wciągark połączony bezpośrednio z wózkiem elektrycznym. Dostępne również z wózkiem pchanym lub o napędzie ręcznym łańcuchowym



Opcja: Elastyczny pojemnik na łańcuchach wykonany z płótna odpornego na zniszczenie

Urządzenia są sprawdzane przez odpowiednie instytucje do tego uprawnione oraz spełniające wszelkie wymogi 2006/42/WE.

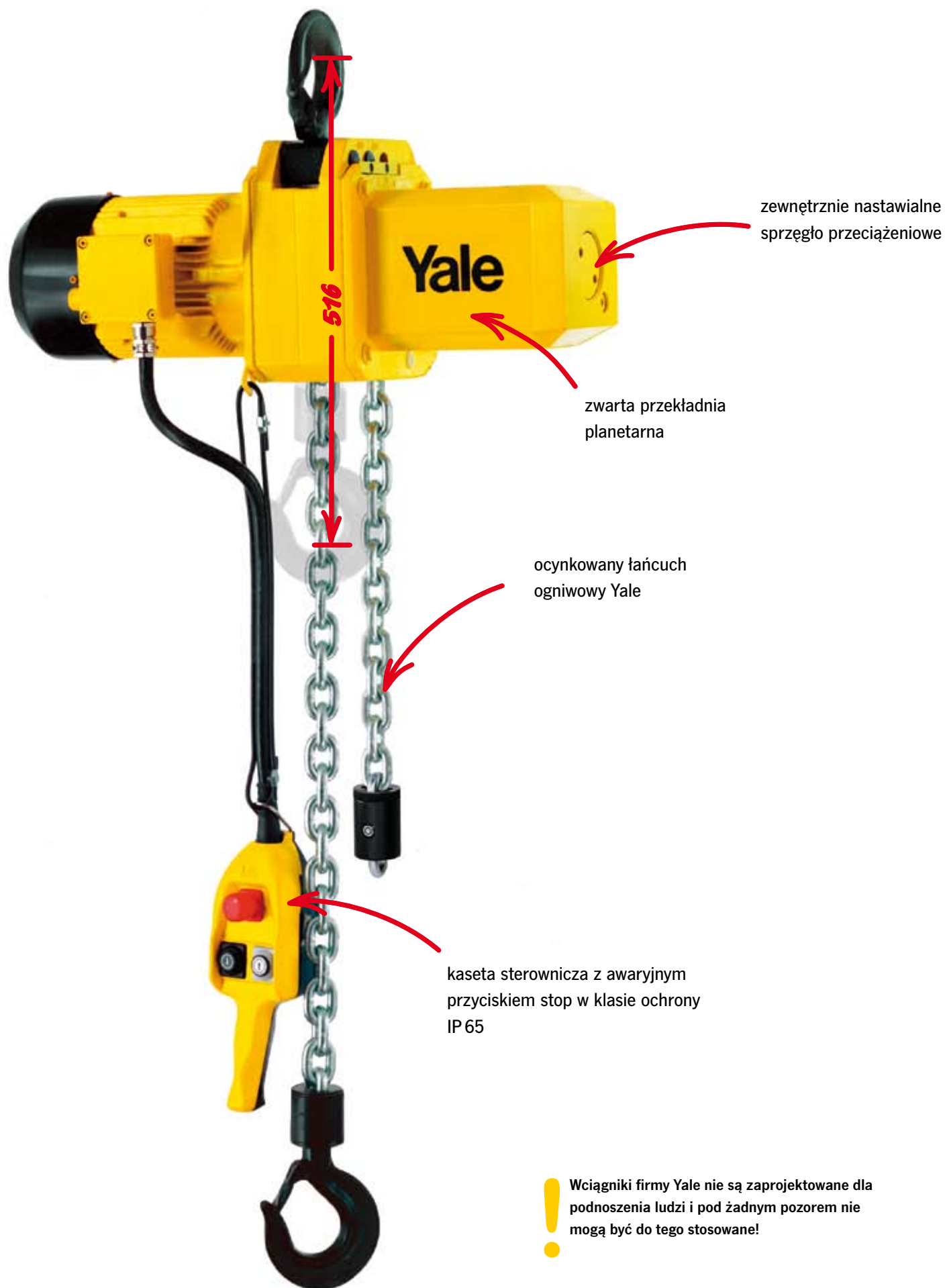

Urządzenia dźwignicowe Elektryczne wciągarki łańcuchowe

Dane techniczne modelu CPE/CPEF

Model	EAN-Nr. 4025092*	Udźwig kg/ ilość ciągien	Wymiary łańcucha d x p mm	Grupa natężenia pracy FEM	Prędkość podnoszenia I bieg**** m/min	Prędkość podnoszenia II bieg m/min	Moc silnika kW	Czas włączenia ED %
CPE 16-8	*073240	1.600/1	11 x 31	1 Am	8	-	2,3	40
CPEF 16-8	*073257	1.600/1	11 x 31	1 Am	8	2	2,3/0,58	40/20
CPE 20-8	*073264	2.000/1	11 x 31	1 Bm	8	-	2,8	25
CPEF 20-8	*073271	2.000/1	11 x 31	1 Bm	8	2	2,8/0,7	25/15
CPE 25-5	*073288	2.500/1	11 x 31	1 Am	5	-	2,3	40
CPEF 25-5	*073295	2.500/1	11 x 31	1 Am	5	1,25	2,3/0,58	40/20
CPE 30-5	*073301	3.000/1	11 x 31	1 Bm	5	-	2,8	25
CPEF 30-5	*073318	3.000/1	11 x 31	1 Bm	5	1,25	2,8/0,7	25/15
CPE 32-4	*073325	3.200/2	11 x 31	1 Am	4	-	2,3	40
CPEF 32-4	*073332	3.200/2	11 x 31	1 Am	4	1	2,3/0,58	40/20
CPE 40-4	*073349	4.000/2	11 x 31	1 Bm	4	-	2,8	25
CPEF 40-4	*073356	4.000/2	11 x 31	1 Bm	4	1	2,8/0,7	25/15
CPE 50-2	*073363	5.000/2	11 x 31	1 Am	2,5	-	2,3	40
CPEF 50-2	*073370	5.000/2	11 x 31	1 Am	2,5	0,6	2,3/0,58	40/20
CPE 75-1,6	*079907	7.500/3	11 x 31	1 Am	1,6	-	2,8	40
CPEF 75-1,6	*079914	7.500/3	11 x 31	1 Am	1,6	0,4	2,8/0,58	40/20
CPE 100-2	*060585	10.000/4	11 x 31	1 Am	2,5	-	2 x 2,3	40
CPEF 100-2	*060592	10.000/4	11 x 31	1 Am	2,5	0,6	2 x 2,3/0,58	40/20

Model	Ciężar całkowity* wciągarka z hakiem kg	Ciężar całkowity* wciągarka z wózkiem VTP kg	Ciężar całkowity* wciągarka z wózkiem VTG kg	Ciężar całkowity* wciągarka z wózk. VTE*** kg
CPE 16-8	88	150	154	164
CPEF 16-8	93	155	159	169
CPE 20-8	88	150	154	164
CPEF 20-8	93	155	159	169
CPE 25-5	88	150	154	164
CPEF 25-5	93	155	159	169
CPE 30-5	88	150	154	164
CPEF 30-5	93	155	159	169
CPE 32-4	107	169	173	182
CPEF 32-4	112	174	178	187
CPE 40-4	107	169	173	182
CPEF 40-4	112	174	178	187
CPE 50-2	107	169	173	182
CPEF 50-2	112	174	178	187
CPE 75-1,6	-	-	-	-
CPEF 75-1,6***	-	-	-	-
CPE 100-2	282	-	385	406
CPEF 100-2***	287	-	390	411

*Ciężar dla 3 m wysokości podnoszenia. Inne wysokości na zamówienie.

**Dodatkowy ciężar przy 2 prędkościach 2,0 kg

***Z wyłącznikiem krańc. dla najwyższej i najniższej pozycji haka



Dane techniczne wózków

Udźwig kg	Rozmiar	Szerokość półki, b mm	Maksymalna grubość belki. mm	Minimalny promień skrętu m	Wózek elektryczny, prędkość, jazdy m/min przy 50 Hz	Wózek elektryczny, moc silnika kW przy 50 Hz
1.600 - 5.000	A	98 - 180	27	2,0	11 lub 11/2,8	0,37 lub 0,3/0,09
1.600 - 5.000	B	180 - 300	27	1,8	11 lub 11/2,8	0,37 lub 0,3/0,09
7.500 - 10.000	B	125 - 310	40	1,8	5 lub 5/1,25	0,55 lub 0,55/0,12

Wymiary modelu CPE/CPEF

Model	CPE/CPEF 16-8	CPE/CPEF 20-8	CPE/CPEF 25-5	CPE/CPEF 30-5	CPE/CPEF 32-4	CPE/CPEF 40-4	CPE/CPEF 50-2	CPE/CPEF 75-1,6	CPE/CPEF 100-2
A, mm	516	516	516	516	681	681	681	950	1.068
A1, mm	286	286	286	286	428	428	428	479	651
A2 (13 m), mm	430	430	430	430	430	430	430	-	-
A2 (21 m), mm	530	530	530	530	530	530	530	530	555
B, mm	35	35	35	35	45	45	45	60	60
C, mm	37	37	37	37	46	46	46	52	52
D, mm	24	24	24	24	30	30	30	40/45	40/45
E, mm	24	24	24	24	24	24	24	-	-
F1, mm	160	160	160	160	160	160	160	160	160
F2, mm	178	178	178	178	178	178	178	178	178
G, mm	220	220	220	220	220	220	220	220	-
G1, mm	180	180	180	180	140	140	140	268	315
G2 (13 m), mm	257	257	257	257	218	218	218	-	-
G2 (21 m), mm	277	277	277	277	238	238	238	345	408
H1, mm	110	110	110	110	110	110	110	110	135
H2, mm	135	135	135	135	135	135	135	307	256
K1, mm	100	100	100	100	100	100	100	92	92
K2, mm	51	51	51	51	51	51	51	62	62
M, mm	50	50	50	50	10	10	10	138	-
N, mm	84	84	84	84	124	124	124	136	390
Q1, mm	280	280	280	280	280	280	280	280	280
Q2 (CPE), mm	362	362	362	362	362	362	362	362	362
Q2 (CPEF), mm	417	417	417	417	417	417	417	417	417

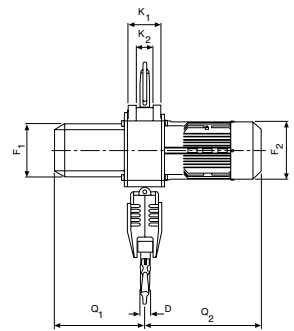
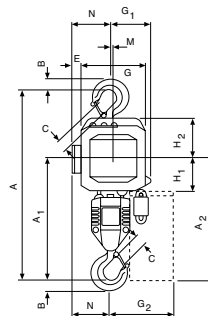
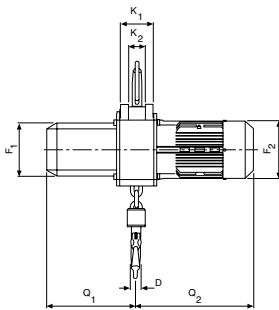
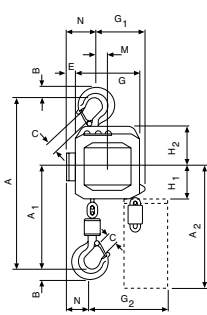

Model CPE/CPEF na haku nośnym, 1.600 - 3.000 kg, jednociągowy

Model CPE/CPEF na haku nośnym, 3.200 - 5.000 kg, dwuciągowy

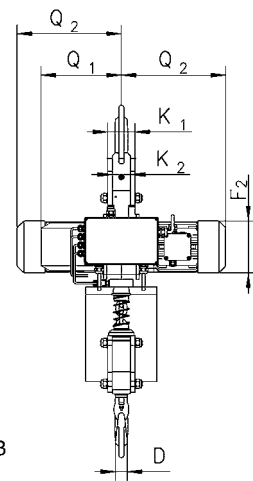
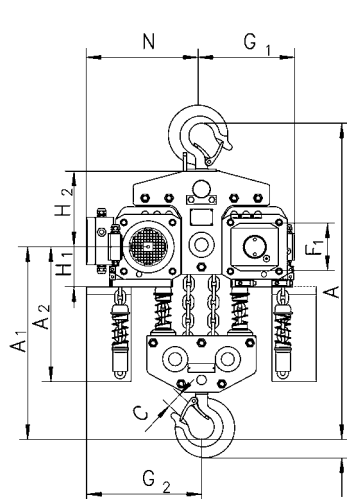
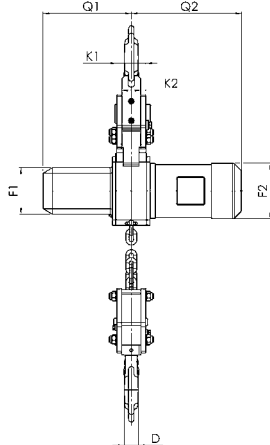
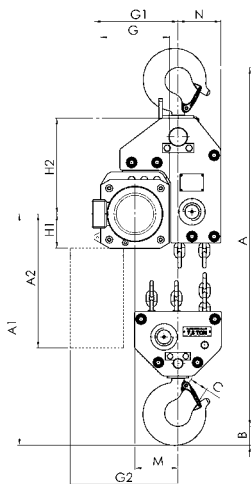

Model CPE/CPEF 75-1,6 na haku nośnym, 7.500 kg

Model CPE/CPEF 100-2 na haku nośnym, 10.000 kg

Wymiary modelu CPE/CPEF

Model	CPE/CPEF 16-8	CPE/CPEF 20-8	CPE/CPEF 25-5	CPE/CPEF 30-5	CPE/CPEF 32-4	CPE/CPEF 40-4	CPE/CPEF 50-2	CPE/CPEF 75-1,6	CPE/CPEF 100-2
A3, mm	121	121	121	121	121	121	121	-	110
A4, mm	465	465	465	465	615	615	615	855	965
A5, mm	298	298	298	298	298	298	298	477	450
A6, mm	178	178	178	178	178	178	178	-	170
b, mm	A = 98 - 180/ B = 180 - 300	A = 98 - 180/ B = 180 - 300	A = 98 - 180/ B = 180 - 300	A = 98 - 180/ B = 180 - 300	A = 98 - 180/ B = 180 - 300	A = 98 - 180/ B = 180 - 300	A = 98 - 180/ B = 180 - 300	125 - 310	125 - 310
F, mm	150	150	150	150	150	150	150	113	113
l, mm	142,5	142,5	142,5	142,5	142,5	142,5	142,5	170	170
L1, mm	209	209	209	209	209	209	209	200	200
L2, mm	262,5	262,5	262,5	262,5	262,5	262,5	262,5	215	215
L3 (VTE), mm	292	292	292	292	292	292	292	-	335
L3 (VTEF), mm	296	296	296	296	296	296	296	-	335
L4, mm	213	213	213	213	253	253	253	215	390
L5, mm	312	312	312	312	272	272	272	215	215
L6 (VTE), mm	342	342	342	342	342	342	342	-	-
L6 (VTEF), mm	346	346	346	346	306	306	306	-	-
O, mm	125	125	125	125	125	125	125	150	150
P (VTE), mm	197	197	197	197	197	197	197	-	273
P (VTEF), mm	205	205	205	205	205	205	205	-	280
P1, mm	229	229	229	229	229	229	229	-	110
S, mm	b + 70	b + 70	b + 70	b + 70	b + 70	b + 70	b + 70	b + 98	b + 98
T, mm	94	94	94	94	94	94	94	-	94
tmax., mm	27	27	27	27	27	27	27	40	40

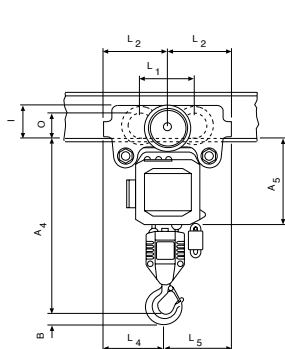

Model CPE/CPEF z wózkiem pchanym lub z napędem ręcznym

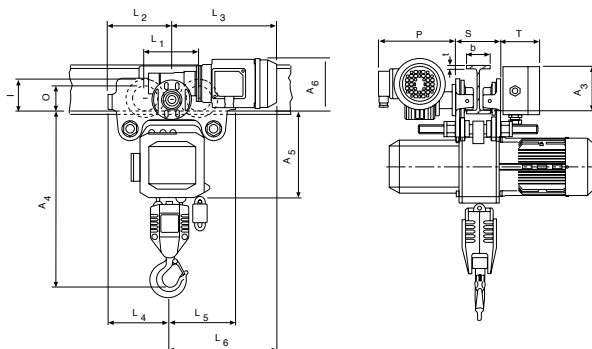

Model CPE/CPEF z wózkiem elektrycznym

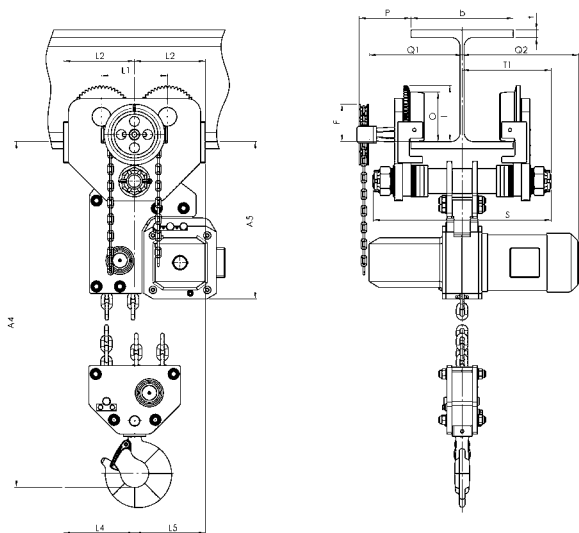

Model CPE/CPEF z wózkiem ręcznym lub elektrycznym, 7.500 kg

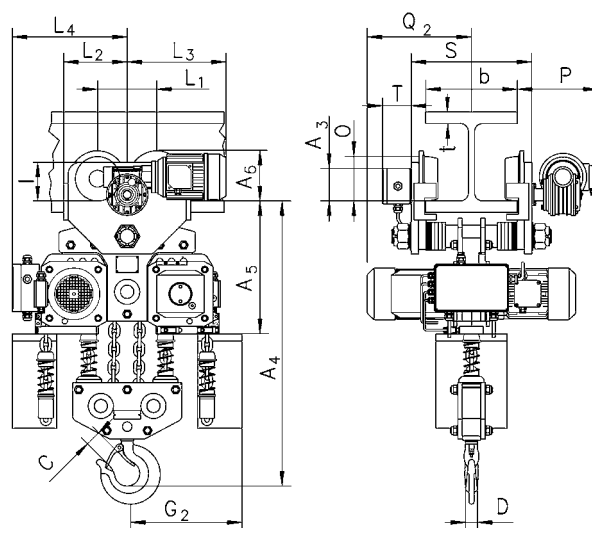

Model CPE/CPEF z wózkiem elektrycznym, 10.000 kg



! Dla zapewnienia bezawaryjnej pracy wciągarka pneumatyczna należy sprężone powietrze wcześniej oczyścić i naoleić!

Pneumatyczny wciągark łańcuchowy z hakiem nośnym Model CPA

Udźwig 125 - 990 kg

Silnik tego modelu posiada wbudowaną funkcję hamulcową zapewniającą nieograniczoną ilość startów oraz czasu włączeń. Wciągark CPA wyróżnia się ekstremalnie niską emisją hałasu podczas pracy. Niewielka ilość części zawarta w aluminiowej obudowie umożliwia łatwy i szybki serwis. Mała zabudowa oraz niski ciężar tego modelu sprawiają, że wciągark ten jest łatwy w obsłudze i lekki w przenoszeniu.

CPA ma szerokie zastosowanie w różnych zakresach przemysłowych m.in. w przemyśle samochodowym, lakierniczym, papierniczym, włókienniczym, hutniczym, spożywczym, chemicznym, drogowym, maszynowym, meblowym, w rafineriach, stoczniach, elektrowniach, odlewniach, hartowniach, cementowniach, mleczarniach, drukarniach, w produkcji samolotów, galwanizacji, na statkach, tartakach i wieżach wiertniczych.

Właściwości

- Ciśnienie pracy 6 bar.
- Wciągark nadaje się do zastosowania w obszarze zagrożonym eksplozją w/g klasyfikacji **II 3 GD IIA T4**.
- Bardzo czułe sterowanie bezpośrednie z awaryjnym przyciskiem stop, maksymalna długość przewodu sterującego 6 m.
- Produkowany seryjnie pojemnik na łańcuch przeznaczony dla wysokości podnoszenia 8 m.
- Kute haki nośny i ładunkowy wykonane są ze stopu stali odpornego na działanie czasu. Nie ulegają one złamaniu w momencie przeciążenia ładunkiem tylko otwierają się bez zniszczenia.
- Ocynkowany łańcuch jest tak optymalnie dopasowany z kołem łańcuchowym, że powoduje to bezproblemowe przemieszczanie się łańcucha, wysokie bezpieczeństwo oraz niską zużywalność części.

Opcje

- Wózki do zawieszania pneumatycznych wciągarek łańcuchowych z hakiem nośnym.
- Set smarowniczy składający się z regulatora ciśnienia, manometru, olejarki i uchwytu.

Dane techniczne modelu CPA

Model	EAN-Nr. 4025092*	Udźwig kg/ liczba ciągnięć	Prędkość podnoszenia przy nom. obciążeniu * m/min	Prędkość podnoszenia bez obciążenia* m/min	Prędkość opuszczania* m/min	Zużycie powietrza* m ³ /min	Moc silnika kW	Ciężar całkowity przy stand. wysokości pod- noszenia 3 m kg
CPA 1-15	*079457	125/1	15	40	30	0,5	0,4	9,5
CPA 2-8	*079426	250/1	8	20	16	0,5	0,4	10,5
CPA 5-10	*079433	500/1	10	20	18	1,2	1,0	21
CPA 10-5	*079440	990/1	5	10	10	1,2	1,0	23

*Wartości przy użyciu ciśnienia 6 bar, 2 m przewodu sterującego. Przy dłuższym przewodzie sterującym obniża się prędkość podnoszenia.

Wymiary modelu CPA

Model	CPA 1-15	CPA 2-8	CPA 5-10	CPA 10-5
A, mm	328	328	458	458
A1, mm	210	210	290	290
B, mm	17	17	26	26
C, mm	19	19	28	28
D, mm	13	13	22	22
F1, mm	92	92	122	122
F2, mm	92	92	122	122
G, mm	115	115	155	155
G1, mm	83	83	119	119
G2, mm	148	148	194	194
H3, mm	30	30	45	45
K1, mm	30	30	50	50
M, mm	20	20	25	25
N, mm	29	29	40	40
Q1, mm	104	104	144	144
Q2, mm	109	109	148	148

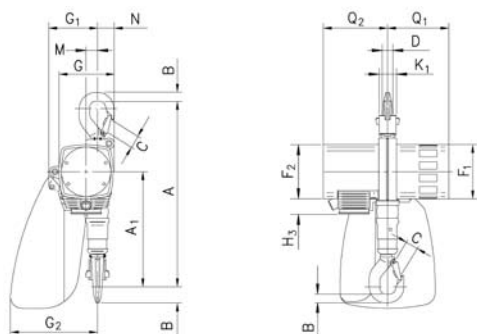

Model CPA

Wciągniki firmy Yale nie są zaprojektowane dla podnoszenia ludzi i pod żadnym pozorem nie mogą być do tego stosowane!



! Dla zapewnienia bezawaryjnej pracy wciągarka pneumatyczna sprężone powietrze powinno być oczyszczone i naoliwione!

Pneumatyczny wciągnik łańcuchowy z hakiem nośnym lub zintegrowanym wózkiem Model CPA

Udźwig 2.000 - 10.000 kg

Zasady konstrukcyjne wciągarki CPA podobne są do modelu CPE. Wciągarka ten nadaje się dzięki 100% nieograniczonej ilości startów oraz czasu włączeń do zastosowania w trudnych warunkach. Model ten nie jest podatny na czynniki zewnętrzne tj. zanieczyszczenia, wilgotność czy agresywne związki.

Wciągarka składa się z trzech podstawowych elementów, co wpływa na łatwość przeprowadzenia i niskie koszty serwisu.

Właściwości

- Trwały silnik lamelowy posiada wbudowany hamulec sprężynowy, który gwarantuje bezpieczne utrzymanie ładunku w przypadku awarii zasilania.
- Wysoki moment rozruchu poprzez przełączanie zaworów w obudowie silnika.
- Skuteczne sterowanie poprzez kasetę sterowniczą z 2 lub 4 przyciskami oraz z awaryjnym przyciskiem stop.
- Niska emisja hałasu w związku z dużym tłumikiem.
- Zaprojektowane ciśnienie pracy od 4 do 6 bar.
- Standardowa przekładnia planetarna zanurzona w oleju jest szczególnie cicha podczas pracy oraz umożliwia niską zabudowę urządzenia.
- 5-cio komorowe koło łańcuchowe wykonane ze stali wysokiej jakości jest optymalnie dopasowane z łańcuchem nośnym, co pozwala na gładką i precyzyjną jego pracę.
- Wykonanie do 3.000 kg tylko z jednym ciągnem zapewnia niską zabudowę
- Wymienialna prowadnica łańcucha jest trwała i precyzyjnie wykonana
- Kute haki nośny i ładunkowy wykonane są ze stopu stali odpornego na działanie czasu. Nie ulegają one złamaniu w momencie przeciążenia ładunkiem tylko otwierają się bez zniszczenia.

Opcje

- Pneumatyczne wózki do zawieszania wciągarek lub systemów podwieszania na życzenie.
- Sterowanie za pomocą linki
- Łańcuch nośny ze stali nierdzewnej.

Dane techniczne modelu CPA

Model	EAN-Nr. 4025092*	Udźwig kg/ liczba ciągien	Prędkość pod- noszenia przy nominalnym obciążeniu* m/min	Prędkość pod- noszenia bez obciążenia* m/min	Prędkość opuszczania przy nominalnym obciążeniu* m/min	Moc silnika kW	Ciężar całkowity** hak zaczepowy kg	Ciężar całkowity** wózek pchany kg	Ciężar całkowity** wózek o nap. ręcznym łańcuch. kg	Ciężar całkowity** wózek pneu- matyczny kg
CPA 20-8	*073868	2.000/1	7,4	9,9	11,0	2,6	121	184	188	199
CPA 30-6	*073875	3.000/1	6,0	9,9	13,0	3,2	121	184	188	199
CPA 40-4	*073882	4.000/2	3,7	5,0	5,5	2,6	140	202	206	218
CPA 50-3	*073899	5.000/2	3,4	5,0	6,0	3,0	140	202	206	218
CPA 60-3	*073905	6.000/2	3,0	5,0	6,5	3,2	140	202	206	218
CPA 75-2	*056915	7.500/3	2,0	3,3	4,3	3,2	-	-	-	-
CPA 100-2	*075701	10.000/4	3,4	5,0	6,0	2 x 3,0	-	-	-	-

*Wartości przy użyciu ciśnienia 6 bar, zużycie powietrza przy obciążeniu nominalnym 4,7 m³/min. Przy CPA 100-2: 9,4 m³/min.

**Ciężar całkowity dla standardowej wysokości podnoszenia 3 m. Inne wysokości podnoszenia dostępne.

Wciągarki firmy Yale nie są zaprojektowane dla podnoszenia ludzi i pod żadnym pozorem nie mogą być do tego stosowane!



Dane techniczne wózków

Udźwig kg	Rozmiar	Szerokość belki b mm	Grubość belki t max. mm	Promień skreću min. m	Prędkość jazdy wózka pneuma- tycznego m/min	Moc silnika wózka pneuma- tycznego kW
2.000 - 6.000	A	98 - 180	27	2,0	18	0,55
2.000 - 6.000	B	180 - 300	27	1,8	18	0,55
7.500 - 10.000	B	125 - 310	40	1,8	-	-

Wymiary modelu CPA

Model	CPA 20-8	CPA 30-6	CPA 40-4	CPA 50-3	CPA 60-3	CPA 75-2	CPA 100-2
A, mm	516	516	681	681	681	950	1.068
A1, mm	286	286	428	428	428	479	651
B, mm	35	35	45	45	47	60	60
C, mm	37	37	46	46	42	52	52
D, mm	24	24	30	30	30	40/45	40/45
F1, mm	160	160	160	160	160	160	160
F2, mm	165	165	165	165	165	165	165
G, mm	220	220	220	220	220	220	581
G1, mm	180	180	140	140	140	268	311
G2 (13 m), mm	258	258	218	218	218	-	-
G2 (21 m), mm	278	278	238	238	238	345	408
H1, mm	110	110	110	110	110	110	110
H2, mm	135	135	135	135	135	307	256
H3, mm	115	115	115	115	115	115	115
K1, mm	100	100	100	100	100	92	92
K2, mm	51	51	51	51	51	62	62
M, mm	50	50	9,6	9,6	9,6	139	181
N, mm	60	60	100	100	100	136	291
Q1, mm	272	272	272	272	272	272	272
Q2, mm	325	325	325	325	325	325	325

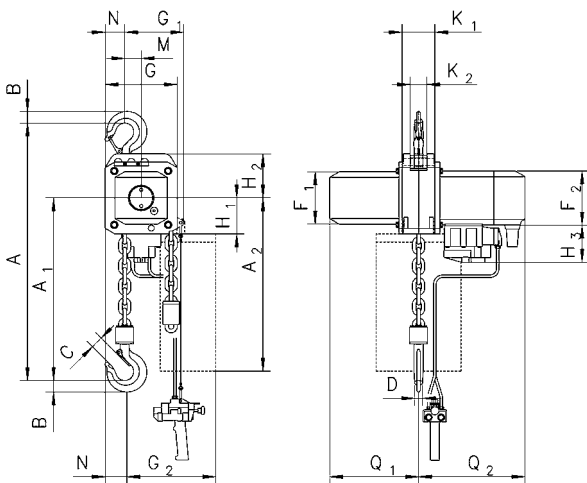

Model CPA z hakiem zaczepowym, 2.000 - 3.000 kg, z jednym ciągnem

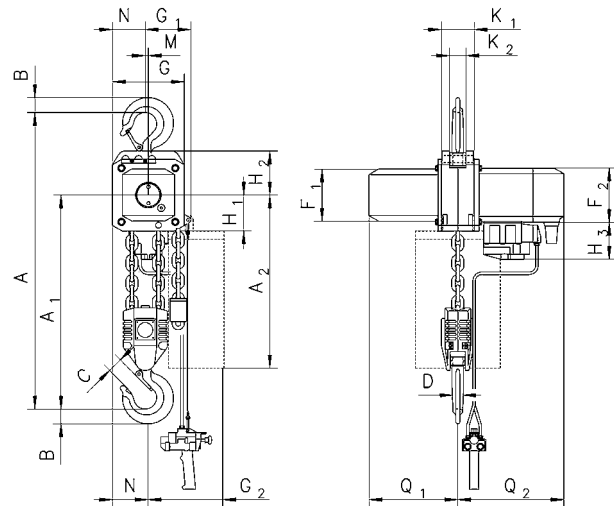

Model CPA z hakiem zaczepowym, 4.000 - 6.000 kg, dwuciągnowy

Wymiary modelu CPA

Model	CPA 20-8	CPA 30-6	CPA 40-4	CPA 50-3	CPA 60-3	CPA 75-2	CPA 100-2
A2 (13 m), mm	430	430	430	430	430	-	-
A2 (21 m), mm	530	530	530	530	530	530	530
A4, mm	465	465	615	615	615	855	965
A5, mm	298	298	298	298	298	477	425
A6, mm	190	190	190	190	190	182	182
b, mm	A = 98 - 180/ B = 180 - 300	A = 98 - 180/ B = 180 - 300	A = 98 - 180/ B = 180 - 300	A = 98 - 180/ B = 180 - 300	A = 98 - 180/ B = 180 - 300	125 - 310	125 - 310
F, mm	150	150	150	150	150	113	113
I, mm	142,5	142,5	142,5	142,5	142,5	130	130
L1, mm	209	209	209	209	209	200	200
L2, mm	262,5	262,5	262,5	262,5	262,5	215	215
L3, mm	265	265	265	265	265	265	265
L4, mm	213	213	253	253	253	291	291
L5, mm	312	312	272	272	272	-	-
L6, mm	315	315	275	275	275	-	-
O, mm	125	125	125	125	125	150	150
P, mm	208	208	208	208	208	208	208
P1, mm	284	284	284	284	284	284	284
S, mm	b + 70	b + 70	b + 70	b + 70	b + 70	b + 98	b + 98
t, mm	27	27	27	27	27	40	40
T1 Wielkość A	182	182	182	182	182	-	-
T1 Wielkość B	242	242	242	242	242	270	270

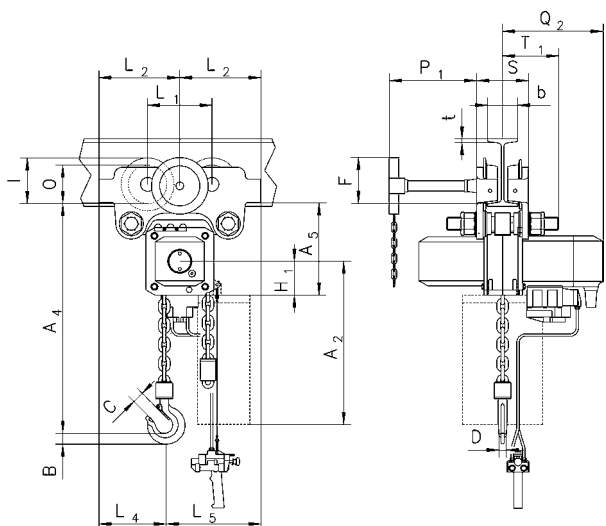

Model CPA ze zintegrowanym wózkiem pchanym lub wózkiem z napędem ręcznym łańcuchowym.

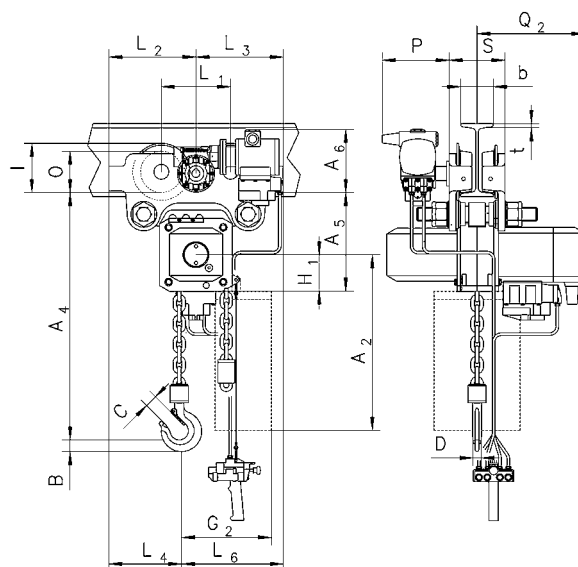

Model CPA ze zintegrowanym wózkiem pneumatycznym



Wciągnik łańcuchowy z napędem ręcznym łańcuchowym Model Yalelift 360

Udźwig 500 - 20.000 kg

Zakres i warunki zastosowania tego modelu przekraczają wszelkie zastosowania klasycznych wciągników łańcuchowych z napędem ręcznym.

Właściwości

- Rozwiązanie głowicy łańcucha prowadzącego (możliwość obrotu głowicy o 360°) umożliwia pracę wciągników w ciężkich warunkach oraz w dowolnej pozycji, także w ciasnych pomieszczeniach oraz z boku. Dzięki temu pracownik nie jest zmuszony jak do tej pory, do pracy w niebezpiecznym zasięgu ładunku.
- Nowo opatentowany system hamulcowy podnosi bezpieczeństwo i redukuje prace przeglądowe. Części wykonane są z wysokowartościowych materiałów a dodatkową ochronę przed korozją zapewnia ocynkowanie i chromianowanie.
- Zamknięta, wytrzymała obudowa ze stali pozwala na zastosowanie nie tylko w najtrudniejszych warunkach ale także na zewnątrz.
- Prowadnica i przekładnia są zamknięte co chroni je dodatkowo podczas zastosowania na zewnątrz.
- Ulepszone koło łańcucha nośnego zawierającego 4 komory powoduje precyzyjne przemieszczanie się łańcucha.
- Ekstremalnie niska zabudowa urządzenia pozwala na wykorzystanie możliwie największej wysokości podnoszenia.
- Ocynkowane, trwałe łańcuchy odpowiadają wszystkim ważnym narodowym i międzynarodowym normom i przepisom. Są one optymalnie dopasowane z kołem łańcuchowym, co zapewnia długożytność urządzenia.
- Do wyposażenia należą również kute haki nośny i ładunkowy wykonane ze stopu stali odpornego na działanie czasu. Nie ulegają one złamaniu w momencie przeciążenia ładunkiem tylko otwierają się bez zniszczenia. Haki są obrotowe o 360 stopni i wyposażone w wytrzymałe zapadki.

Wszystkie modele dostępne w wersji przeciwybuchowej w klasyfikacji

II 2 GD c IIB T4 T 125° C X,

II 2 GD c IIB T3 T 145° C!



Prowadnica



Opatentowany przez Yale system hamulcowy: cichy w trakcie pracy oraz powolne zużycie części.



wysokowartościowe okapturzone łożysko oraz panewka ślizgowa.

Opcje

- Wykonanie przeciwickrowe.
- Zabezpieczenie przed przeciążeniem.
- Pojemnik na łańcuch
- Wykonanie antykorozyjne.
- Wykonanie przeciwybuchowe.

Wciągnik łańcuchowy z napędem ręcznym łańcuchowym Model Yalelift 360 20t

Udźwig 20.000 kg

System hamulcowy zawarty w urządzeniach Yalelift zapewnia również w tym modelu bezpieczeństwo pracy oraz redukcję prac przeglądowych. Jest cichy w trakcie pracy oraz ma powolne zużycie części.

Części wykonane są z wysokowartościowych materiałów, częściowo stanowią ochronę antykorozyjną poprzez dodatkowe ocynkowanie i chromianowanie. Zamknięta, wytrzymała obudowa ze stali wytrzymuje nawet najbardziej trudne warunki i pozwala na zastosowanie na zewnątrz.

Ulepszone koło łańcucha nośnego zawierającego 5 komór powoduje precyzyjne przemieszczanie się łańcucha.

Niska zabudowa urządzenia pozwala na wykorzystanie możliwie największej wysokości podnoszenia.

Ciężar własny urządzenia znacznie redukuje się dzięki użyciu 6 ciągów.

Opcje

- Wykonanie przeciwiwkrowe.
- Zabezpieczenie przed przecięciem.
- Pojemnik na łańcuch.
- Wykonanie antykorozyjne.
- Wykonanie przeciwybuchowe.



Wytrzymała zabudowa odporna jest nawet na najbardziej trudne warunki.



Ulepszone koło łańcucha nośnego umożliwia precyzyjne przemieszczanie się łańcucha.



Wciągniki firmy Yale nie są zaprojektowane dla podnoszenia ludzi i pod żadnym pozorem nie mogą być do tego stosowane!

Urządzenia dźwignicowe Wciągarki łańcuchowe z napędem ręcznym łańcuchowym

Dane techniczne modelu Yalelift

Model	EAN-Nr. 4025092*	Udźwig kg	Ilość ciągów	Wymiary łańcucha d x p mm	Przesunięcie łań. manewrowego dla 1 m podniesienia m	Siła podnoszenia przy obciążeniu nominalnym daN	Masa własna przy stand. wys. podno- szenia (3 m) kg
YL 500	*075183	500	1	5 x 15	30	21	9
YL 1000	*075190	1.000	1	6 x 18	49	30	13
YL 2000	*075206	2.000	1	8 x 24	71	32	20
YL 3000	*075213	3.000	1	10 x 30	87	38	29
YL 5000	*075220	5.000	2	10 x 30	174	34	38
YL 10000	*075237	10.000	3	10 x 30	261	44	71
YL 20000	*080910	20.000	6	10 x 30	522	2 x 44	196



Wymiary modelu Yalelift

Model	YL 500	YL 1000	YL 2000	YL 3000	YL 5000	YL 10000	YL 20000
Amin., mm	300	335	395	520	654	825	1.010
B, mm	17	22	30	38	45	68	85
C, mm	24	29	35	40	47	68	64
D, mm	133	156	182	220	220	220	303
E, mm	148	175	203	250	250	383	555
F, mm	139	157	183	204	204	204	250
G, mm	139	164	192	225	242	326	391
H, mm	206	242	283	335	352	436	501
I, mm	24	24	31	34	21	136	-
K, mm	61	70	83	95	95	95	396
L, mm	79	87	100	109	109	109	125
M, mm	110	125	156	178	285	401	471
N, mm	14	19	22	30	37	50	56

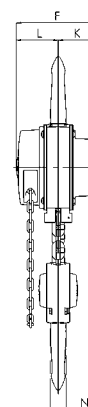
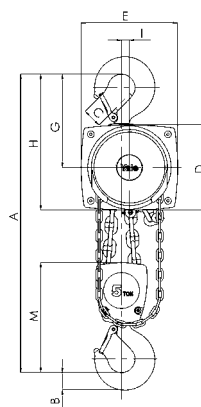
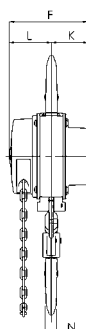
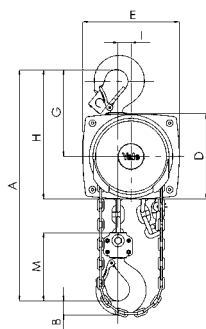

Model Yalelift 360, 500 - 3.000 kg, z jednym ciągnem

Model Yalelift 360, 5.000 kg, dwuciągnowy

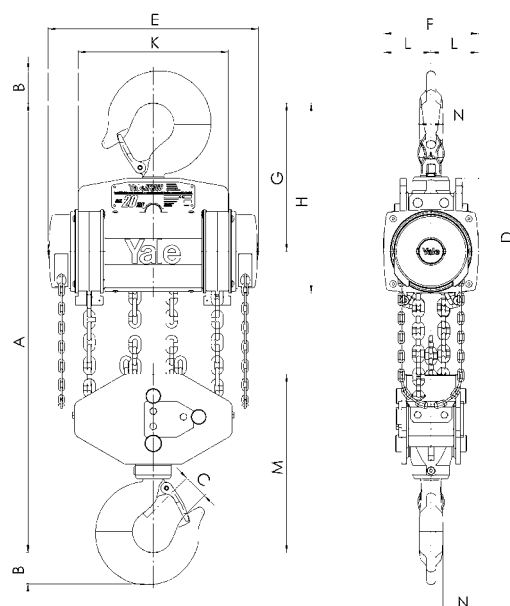
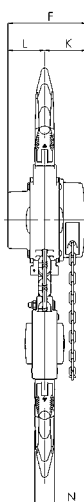
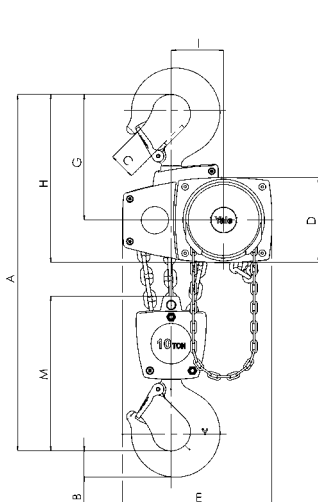

Model Yalelift 360, 10.000 kg, trzyciągnowy

Model Yalelift 360, 20.000 kg, sześciociągnowy



Wciągarka łańcuchowa z napędem ręcznym łańcuchowym Model Towerlift

Udźwig 1.000 - 2.000 kg

Model Towerlift jest specjalnie rozwiniętą wersją Yalelift 360 przeznaczoną do zastosowania w tzw. Traversen-Tower-System.

Właściwości

- Urządzenie posiada specjalną prowadnicę łańcucha oraz okapturzoną obudowę.
- Dostępny w wersji podstawowej o udźwigu 1.000 kg i 2.000 kg.
- Kolor urządzenia jest czarny.

Opcje

- Zabezpieczenie przed przecięciem.
- Pojemnik na łańcuch

Na specjalne zamówienie wykonujemy również inne kolory, udźwigi i wysokości podnoszenia.

Dane techniczne modelu Towerlift

Model	EAN-Nr. 4025092*	Udźwig kg	ilość cięgien	Wymiary łańcucha d x p mm	Przesunięcie łań. manewrowego dla 1 m podniesienia m	Siła podnoszenia przy obciążeniu nominalnym daN	Masa własna przy stand. wys.podno- szenia (3 m) kg
Towerlift 1.000	*079815	1.000	1	6 x 18	49	30	14
Towerlift 2.000	*079822	2.000	1	8 x 24	71	32	21

Wymiary modelu Towerlift

Model	Towerlift 1.000	Towerlift 2.000
Amin., mm	335	395
B, mm	22	30
C, mm	29	35
D, mm	156	182
E, mm	205	243
F, mm	157	183
G, mm	164	192
H, mm	242	283
I, mm	24	31
K, mm	70	83
L, mm	87	100
M, mm	125	156
N, mm	19	22

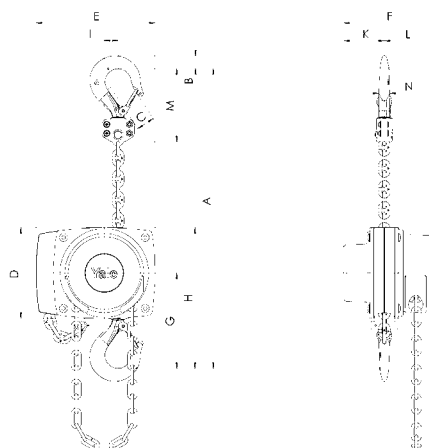

Model Towerlift

Wciągnik łańcuchowy z napędem ręcznym łańcuchowym Model Towerlift ES

Udźwig 1.000 kg

Towerlift ES jest dalszą rozwiniętą wersją modelu Towerlift przeznaczoną do zastosowania na scenach koncertowo-teatralnych. Zarówno Towerlift jak i Towerlift ES posiadają funkcję przekierowania łańcucha nośnego co pozwala na działanie tych urządzeń w trybie normalnym i odwrotnym.

Właściwości

- Urządzenie można stosować normalnie lub odwrotnie. Specjalnie wyprodukowany składany pojemnik na łańcuch funkcjonuje w obydwóch wariantach zastosowania.
- Kolor urządzenia jest czarny.
- Pojemnik na łańcuch dla długości łańcucha 15 m.

Opcje

- Zabezpieczenie przed przeciążeniem.

Wciągniki firmy Yale nie są zaprojektowane dla podnoszenia ludzi i pod żadnym pozorem nie mogą być do tego stosowane!



Dane techniczne modelu Towerlift ES

Model	EAN-Nr. 4025092*	Udźwig kg	Ilość cięgien	Wymiary łańcucha d x p mm	Przesunięcie łań. manewrowego dla 1 m podniesienia m	Siła podnoszenia przy obciążeniu nominalnym daN	Masa własna przy stand. wys.podno- szenia (3 m) kg
Towerlift ES	*079495	1.000	1	6 x 18	49	30	15

Wymiary modelu Towerlift ES

Model	Towerlift ES 1.000
Amin., mm	335
B, mm	22
C, mm	29
D, mm	213
E, mm	232
F, mm	212
G, mm	164
H, mm	299
I, mm	24
K, mm	124
L, mm	88
M, mm	125
N, mm	19
O, mm	335
P, mm	593
S, mm	455

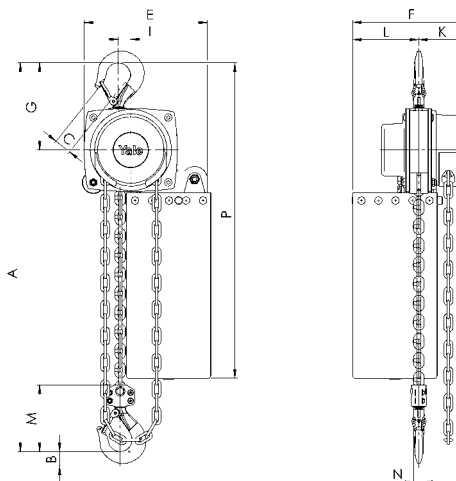

Model Towerlift ES



Odbojniki są opcjonalnie dostępne!

! Wszystkie modele dostępne również w wykonaniu przeciwwybuchowym w/g klasyfikacji

⊕ II 2 GD c IIB T4 T 125°C X,

⊙ II 2 GD c IIB T3 T 145°C !



Wciągnik łańcuchowy z napędem ręcznym ze zintegrowanym wózkiem pchanym lub ręcznym łańcuchowym Model Yalelift IT

Udźwig 500 - 10.000 kg

Połączenie Yalelift 360 z wózkiem pchanym czy z napędem ręcznym łańcuchowym o niskiej zabudowie, zapewnia większe możliwości zastosowania.

Właściwości

- Wszystkie urządzenia tego typu z 1 ciągnem mają udźwig do 3.000 kg. W ten sposób nawet niskie pomieszczenia mogą zostać optymalnie wykorzystane.
- Sprawdzone i prawie bezstopniowy system przestawny umożliwia prosty i szybki montaż.
- Dopasowanie wózka do 5 t jest możliwe dla 2 zakresów szerokości belki.
Zakres A do 180 mm szerokości belki (standard, pokrywa ok. 80% wszystkich szerokości belek).
Przeróbka na zakres B do 300 mm jest równie bezproblemowa.
- Kółka wózka są przystosowane do maksymalnego nachylenia belki nośnej do 14% (DIN 1025-1), Okapturzone i trwale nasmarowane łożysko kulkowe gwarantuje optymalną jazdę wózka.
- Zabezpieczenie przed wywróceniem oraz uszkodzeniem kół (koła z niełamiwym podparciem).
- Przeróbka modelu Yalelift 360 na model Yalelift IT jest bezproblemowa.

Opcje

- Wykonanie przeciwiskrowe.
- Zabezpieczenie przed przeciążeniem
- Pojemnik na łańcuch
- Wykonanie antykorozyjne.
- Wykonanie przeciwwybuchowe.
- Urządzenie blokujące ruch wózka po belce (np. pozycja postojowa na statkach) do 5.000 kg.

Dane techniczne modelu Yalelift IT

Model	EAN-Nr. 4025092*	Udźwig kg/ ilość ciągnięć	Rozmiar	Szerokość belki b mm	Grubość belki t max. mm	Minimalny promień skrętu m	Ciężar własny przy stand. wys. podnoszenia (3 m) - P kg	Ciężar własny przy stand. wys. podnoszenia (3 m) - G kg	Ciężar przy wys. podno- szenia 3 m z blokadą wózka bez obciążenia - P kg	Ciężar przy wys. podno- szenia 3 m z blokadą wózka bez obciążenia - G kg
YLIT 500	*079006	500/1	A	50 - 180	19	0,9	20	24	26	31
YLIT 500	-	500/1	B	180 - 300	19	0,9	21	25	27	32
YLIT 1000	*079013	1.000/1	A	50 - 180	19	0,9	27	32	35	40
YLIT 1000	-	1.000/1	B	180 - 300	19	0,9	29	33	37	41
YLIT 2000	*079020	2.000/1	A	58 - 180	19	1,15	44	49	52	57
YLIT 2000	-	2.000/1	B	180 - 300	19	1,15	46	50	54	58
YLIT 3000	*079037	3.000/1	A	74 - 180	27	1,5	77	82	86	91
YLIT 3000	-	3.000/1	B	180 - 300	27	1,4	79	84	88	93
YLIT 5000	*079044	5.000/2	A	98 - 180	27	2,0	125	130	135	140
YLIT 5000	-	5.000/2	B	180 - 300	27	1,8	129	134	139	144
YLIT 10000	*080996	10.000/3	A	125 - 310	40	1,8	-	-	-	-

P przy ciężarze = z wózkiem pachanym

G przy ciężarze = z wózkiem z napędem ręcznym łańcuchowym.



Prowadnica



Opatentowany system hamulcowy: cichy w trakcie pracy oraz powolne zużycie części.



Wysokowartościowe okapturzone łożysko oraz panewka ślizgowa.



Wytrzymała obudowa ze stali odporna na najbardziej trudne warunki.



Ulepszone koło łańcucha nośnego umożliwia precyzyjne przemieszczanie się łańcucha.

Wciągniki firmy Yale nie są zaprojektowane dla podnoszenia ludzi i pod żadnym pozorem nie mogą być do tego stosowane!

Wymiary modelu Yalelift IT

Model	YLIT 500	YLIT 1000	YLIT 2000	YLIT 3000	YLIT 5000	YLIT 10000
Amin., mm	245	272	323	382	550	784
A1, mm	158	178	205,5	252	260,5	380
A2, mm	-	-	-	-	-	-
B, mm	17	22	30	38	45	68
C, mm	24	29	35	40	47	68
D, mm	14	19	22	30	37	50
F (wózek z nap.ręcz.łańc.), mm	92	92	91	107	149,5	113
H1, mm	24,5	24	23,5	32	30,5	55
I (wózek pchany), mm	71,5	71,5	95,5	131	142,5	169
l (wózek z nap.ręcz.łańc), mm	76,5	76,5	98	132,5	148,5	169
L, mm	270	310	360	445	525	430
L1, mm	130	130	150	180	209	200
L2, mm	159	175	207	256	283	261
L3, mm	-	-	-	-	-	-
L4, mm	-	-	-	-	-	-
M, mm	M 18	M 22	M 27	M 30	M 42	M 48
O, mm	60	60	80	112	125	150
P (Wózek z zębatką), mm	108	110	112	112	117	158
T (zakres A), mm	280	290	305	320	-	-
T (zakres B), mm	400	410	425	440	484	540

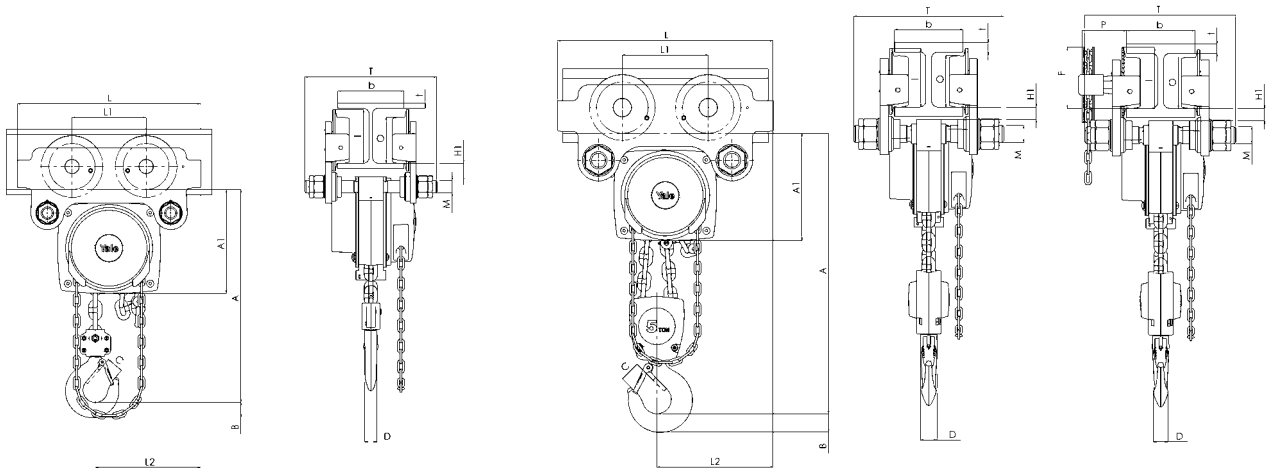

Model Yalelift ITP, 500 - 3.000 kg, z jednym ciągnem

Model Yalelift ITP/ITG 5.000 kg, dwuciągowy

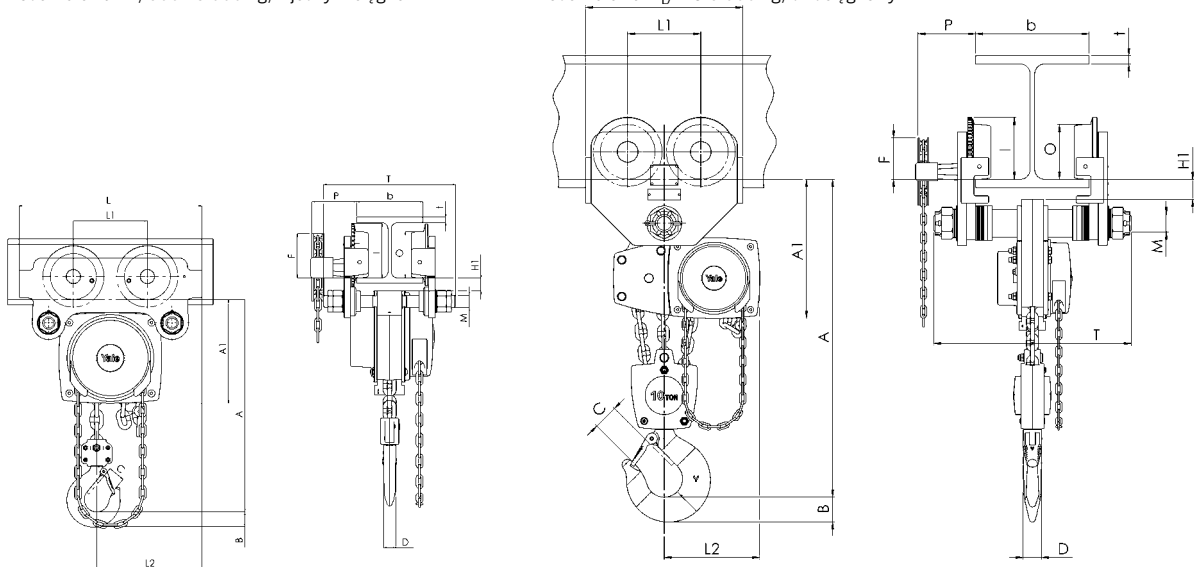

Model Yalelift ITG, 500 - 3.000 kg, z jednym ciągnem

Model Yalelift ITG, 10.000 kg, trzyciągowy

Wciągarka łańcuchowa z napędem ręcznym ze zintegrowanym wózkiem pchanym lub ręcznym łańcuchowym Model Yalelift LH

Udźwig 500 - 10.000 kg

Model Yalelift LH ze zintegrowanym wózkiem o napędzie ręcznym jest dalszą kontynuacją modelu Yalelift IT. Stosuje się go w niskich pomieszczeniach i ograniczonych przestrzeniach.

Właściwości

- Specjalnie rozwinięte przekierowanie oraz prowadnica łańcucha umożliwiają przesunięcie haka ładunkowego ze zbloczem z boku urządzenia prawie tuż pod belką.
- Zamocowany wózek ręczny w Yalelift LH to ten sam wózek, który używa się w połączeniu z Yalelift IT.
- Wszystkie urządzenia tego typu do 3.000 kg są jednoczęściowe.
- Sprawdzony i prawie bezstopniowy system przestawny umożliwia prosty i szybki montaż.
- Dopasowanie wózka jest możliwe dla 2 zakresów szerokości belki.
Zakres-A do 180 mm szerokości belki (standard pokrywa ok. 80% wszystkich szerokości belek). Przeróbka na zakres B do 300 mm, jest bezproblemowa.
- Możliwość nastawienia na różne profile (np. INP, IPE, IPB).
- Kółka wózka są przystosowane do maksymalnego nachylenia belki nośnej do 14% (DIN 1025-1).
- Zabezpieczenie przed wywróceniem oraz uszkodzeniem kół (koła z nieślizgiwym podparciem)
- Okapturzone, trwale nasmarowane koła z łożyskiem kulkowym, umożliwiają optymalną jazdę wózka.
- Przeróbka modelu Yalelift 360 na Yalelift LH jest bezproblemowa.

Opcje

- Zabezpieczenie przed przeciążeniem
- Pojemnik na łańcuch
- Wykonanie antykorozyjne.
- Urządzenie blokujące ruch wózka po belce (np. pozycja postojowa na statkach).



Opcjonalnie dostępne są: odbojniki oraz pojemnik na łańcuch!

! Wszystkie modele dostępne w wersji antykorozyjnej!

Dane techniczne modelu Yalelift LH

Model	EAN-Nr. 4025092*	Udźwig kg/ ilość ciągnięć	Rozmiar	Szerokość belki b mm	Grubość belki t max. mm	Minimalny promień skrętu m	Ciężar własny przy stand. wys. podnoszenia (3 m) - P kg	Ciężar własny przy stand. wys. podnoszenia (3 m) - G kg	Ciężar przy wys. podno- szenia 3 m z blokadą wózka bez obciążenia - P/kg	Ciężar przy wys. podno- szenia 3 m z blokadą wózka bez obciążenia - G/kg
YLLH 500	*079501	500/1	A	60 - 180	19	0,9	27	31	33	38
YLLH 500	-	500/1	B	180 - 300	19	0,9	27	32	34	38
YLLH 1000	*079518	1.000/1	A	70 - 180	19	0,9	35	40	43	48
YLLH 1000	-	1.000/1	B	180 - 300	19	0,9	36	41	44	49
YLLH 2000	*079525	2.000/1	A	82 - 180	19	1,15	61	65	69	73
YLLH 2000	-	2.000/1	B	180 - 300	19	1,15	62	67	70	75
YLLH 3000	*079532	3.000/1	A	100 - 180	19	1,5	107	112	116	121
YLLH 3000	-	3.000/1	B	180 - 300	19	1,4	109	114	118	123
YLLH 5000	*079549	5.000/2	A	110 - 180	27	2,0	152	157	162	167
YLLH 5000	-	5.000/2	B	180 - 300	27	1,8	156	161	166	171
YLLH 10000	-	10.000/3	A	125 - 180	40	1,8	na zapytanie	230	na zapytanie	na zapytanie
YLLH 10000	-	10.000/3	B	180 - 310	40	1,8	na zapytanie	232	na zapytanie	na zapytanie

P przy ciężarze = z wózkiem pachanym

G przy ciężarze = z wózkiem z napędem ręcznym łańcuchowym

! Wciągniki firmy Yale nie są zaprojektowane dla podnoszenia ludzi i pod żadnym pozorem nie mogą być do tego stosowane!

Wymiary modelu Yalelift LH

Model	YLLH 500	YLLH 1000	YLLH 2000	YLLH 3000	YLLH 5000	YLLH 10000
Amin., mm	188	211	264	316	425	565
A1, mm	223	250	289	346	345	365
A2, mm	381	427	511	614	612	665
B, mm	17	22	30	38	45	68
C, mm	24	29	35	40	47	68
D, mm	14	19	22	30	37	50
F (wózek z zębatką), mm	92	92	91	107	150	150
H1, mm	24	24	24	32	31	45
I (wózek pchany), mm	72	72	96	131	143	170
I (wózek z zębatką), mm	77	77	98	133	149	170
L, mm	270	310	360	445	525	485
L1, mm	130	130	150	180	209	225
L2, mm	444	488	582	690	720	805
L3, mm	124	135	172	203	175	215
L4, mm	184	201	230	265	283	348
M, mm	M 18	M 22	M 27	M 30	M 42	M 48
O, mm	60	60	80	112	125	150
P (wózek z zębatką), mm	108	110	112	112	117	165
T (zakres A), mm	280	290	305	320	364	440
T (zakres B), mm	400	410	425	440	484	540

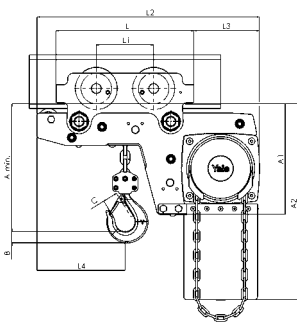

Model Yalelift LHP, 500 - 3.000 kg, z jednym ciągnem

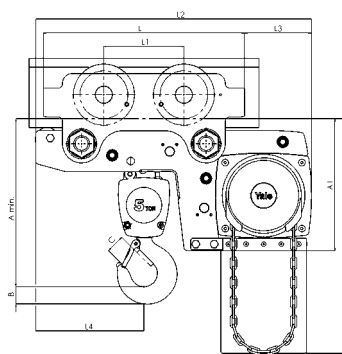

Model Yalelift LHP, 5.000 kg, dwuciągowy

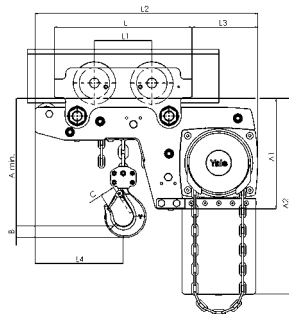
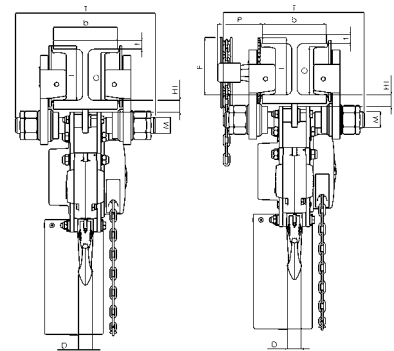

Model Yalelift LHG, 500 - 3.000 kg, z jednym ciągnem

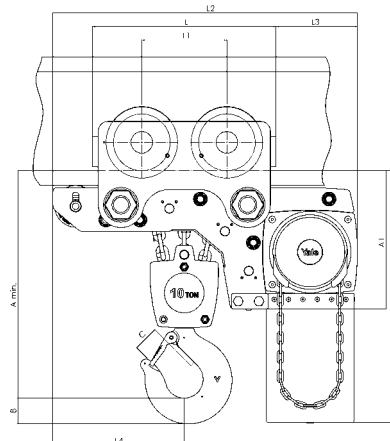

Model Yalelift LHG, 10.000 kg, trzyciągowy



! Wszystkie urządzenia dostępne są w wersji odpornej na korozję!

Ilustrowane odbojniki dostępne jako opcja!

Zabezpieczenie przed przeciążeniem

Dodatkowa kontrola.

Urządzenie zabezpieczające przed przeciążeniem programu Yalelift niezawodnie zapobiega podnoszeniu nadmiernego ładunku w trakcie pracy. Gdy osiągnięta jest znamionowa wartość przeciążeniowa urządzenie zostanie zablokowane i zatrzymane w kierunku podnoszenia. Obniżenie ładunku możliwe jest w każdym momencie. Urządzenie zabezpieczające przed przeciążeniem zapewnia dodatkowe bezpieczeństwo również w momencie nieprawidłowego oszacowania ciężkości ładunku i dzięki temu żywotność urządzenia wydłuża się. Nowe zasady eksploatacji pozwalają na doskonałą reakcję oraz regulację.



Odporność na korozję CR

Dłuższa żywotność.

Wszystkie modele z programu Yalelift są dostępne również w wykonaniu antykorozyjnym. Urządzenia te wyposażone są w łańcuchy ręczne odporne na działanie rdzy i kwasów oraz ocynkowane łańcuchy nośne.

Ochrona antykorozyjna

Korozja rozpoczyna się na powierzchni, która poddana jest na reakcje i wpływy środowiskowe. Powoduje to uszkodzenie mechanicznych części np. łamliwość i maksymalne rozciąganie.

Wiele części dostarczane jest w kolorze czarnym (nieobrobione maszynowo), jasnym (obrobione maszynowo) lub do malowania. To oferuje odpowiednie zabezpieczenie, ale po krótkim czasie działania czynników atmosferycznych korozja może się rozpocząć. Zastosowanie odpowiedniego pokrycia ochronnego na powierzchni, spowalnia rozwój korozji, co wydłuża automatycznie żywotność danej części urządzenia.

Zakres zastosowania

Urządzenia z ochroną antykorozyjną zawierające ocynkowane oraz odporne na działanie kwasów łańcuchy nośne i ręczne powinny być zastosowane wszędzie tam, gdzie podwyższone są wymagania dotyczące odporności antykorozyjnej. Typowe zastosowanie znajduje się w przemyśle spożywczym (np. mleczarskim, mięsny, itp.), przemyśle chemicznym (np. papierniczym, zakłady farbiarskie), w działalności rolnej i utylizacji ścieków.

Urządzenie blokujące ruch wózka na belce

Dodatkowa ochrona.

Wózki Yale mogą być opcjonalnie wyposażone w urządzenie blokujące ich ruch po belce dla zabezpieczenia nierozładowanego wózka w pozycji ustalonej (np. pozycja postojowa np. na statkach).

Pojemnik na łańcuch

Dodatkowy komfort.

W programie Yalelift pojemniki na łańcuch składają się z solidnej stalowej ramy oraz worka na łańcuch wykonanego z tkaniny Cordura o wysokiej rozciągliwości. Dostępne w różnych rozmiarach. Specjalne rozmiary dostępne na zamówienie.

Zastosowanie w obszarach zagrożonych eksplozją



Nie tylko w przemyśle chemicznym, ale również w prawie wszystkich gałęziach przemysłu praca maszyn odbywa się w środowisku zagrożonym wybuchem. Ponieważ straty i zniszczenia spowodowane wybuchem są ogromne, narzucone zostały wymagania prawne i techniczne w miejscach, gdzie używany jest sprzęt elektryczny, a które zagrożone są wybuchem. (Dyrektywa 94/9/EG).

Zastosowania

Zakłady farbiarskie, sklepy farbiarskie, odlewnie, wieże wiertnicze, składnice oleju, elektrownie, fabryki motoryzacyjne, na statkach, w dokach, w drukarstwie, zakłady papiernicze i tekstylne, przemysł spożywczy, zakłady szkła i ceramiki, tartaki, hartownie itd.

Inne urządzenia dźwignicowe w wykonaniu anty-korozyjnym dostępne na specjalne zapytanie!



Kółka wózka pokryte brązem.



Pokryte brązem haki nośny i ładunkowy.

Wciągnik łańcuchowy z napędem ręcznym z hakiem nośnym lub ze zintegrowanym wózkiem Model Yalelift

Udźwig 500 - 20.000 kg

nowość!



Model Yalelift został specjalnie skonstruowany w oparciu o dyrektywę 94/9/EG do zastosowania go w obszarze zagrożonym wybuchem.

Punktem krytycznym we wszystkich stosowanych urządzeniach dźwignicowych w obszarze zagrożonym wybuchem, jest wytwarzająca się temperatura w obszarze hamulca. Szczególnie w trakcie obniżania ładunku dochodzi do nadmiernego wytwarzania się ciepła. Urządzenie Yalelift zostało przetestowane pod względem temperatur i z tego powodu został rozwinięty hamulec zaopatrzone w specjalny element chłodzący.

Opcje

- Łańcuch nośny wykonany ze stali nierdzewnej
- Zabezpieczenie przed przeciążeniem
- Pojemnik na łańcuch
- Urządzenie blokujące ruch wózka na belce



Hamulec zaopatrzone w specjalny element chłodzący do zastosowania w obszarach zagrożonych wybuchem.

Oznakowanie



II 2 GD c IIB T4 T 125°C X

II 2 GD c IIB T3 T 145°C



Tabliczka znamionowa - ochrona przeciwybuchowa

II	Grupa urządzeń II	• pozostałe zakresy (bez kopalni)
2	Kategoria 2	• Strefa 1 i 2 tzn. strefa 21 i 22
GD	G	• Gazy, opary, mgła
	D	• Pyły
c	Rodzaj zabezpieczenia przed zapłonem	• Bezpieczeństwo konstrukcyjne
IIB	Grupa gazu	• tylko przy urządzeniach stosowanych w obszarze niebezpiecznych gazów
T4 (T3)	Klasa temperatury	• max. temperatura powierzchni, na którą mogą działać gazy.
T 125°C	Temperatura powierzchni	• max. temperatura powierzchni, na którą mogą działać pyły
X	Szczególne warunki	• Zastosowanie



Wciągnik łańcuchowy z napędem ręcznym o niskiej zabudowie z małym promieniem skrętu

Model VLRP i VLRG

Udźwig 250 - 6.000 kg

Wciągniki typu VLR wyróżniają się bardzo niską zabudową, co pozwala na optymalne wykorzystanie wysokości małej, ciasnej przestrzeni. Koło ręczne oraz przekładnia znajdują się z boku, tak że hak z łańdunkiem można podciągnąć prawie pod samą belkę. Poprzez łożysko przegubowe udaje się osiągnąć bardzo mały promień skrętu.

Właściwości

- Cała konstrukcja wykonana jest ze stali. Łańcuchy nośny i ręczny są ocynkowane.
- Łożysko przegubowe pozwala na zastosowanie na torach krętych o bardzo małym promieniu skrętu.
- Wszystkie urządzenia produkowane są na specjalne zamówienie, tak że nie można dostosować ich do innych wymiarów belki.
- Zabezpieczenie przed wywróceniem oraz uszkodzeniem kół (koła z niefamiowym podparciem).
- Obracalna prowadnica koła łańcucha ręcznego pozwala na ciąg skośny łańcucha w kierunku jazdy.

Opcje

- Odbojniki.
- Pojemnik na łańcuch
- Zabezpieczenie przed przeciążeniem

Przy zamówieniu należy podać dokładne wymiary belki, profilu oraz promień skrętu.

Dane techniczne modelu VLRP i VLRG

Model	Udźwig kg	Minimalna szerokość belki prostej mm	Maksymalna szerokość belki mm	Maksymalna grubość belki mm	Minimalny promień skrętu m	Siła podnoszenia przy nominalnym obciążeniu daN	Masa własna kg
VLRP 0,25	250	67	117	16	0,5	8	58
VLRP 0,5	500	67	117	16	0,5	16	58
VLRP 1,0	1.000	76	117	16	0,5	32	58
VLRP 1,5	1.500	86	140	16	0,8	26	113
VLRP 2,0	2.000	86	140	16	0,8	35	115
VLRP 3,0	3.000	102	178	16	1,0	19	158
VLRP 4,0	4.000	102	178	16	1,0	27	160
VLRP 5,0	5.000	117	203	22	1,2	33	213
VLRP 6,0	6.000	117	203	22	1,2	41	213
VLRG 0,25	250	67	117	16	0,5	8	66
VLRG 0,5	500	67	117	16	0,5	16	66
VLRG 1,0	1.000	76	117	16	0,5	32	66
VLRG 1,5	1.500	86	140	16	0,8	26	122
VLRG 2,0	2.000	86	140	16	0,8	35	123
VLRG 3,0	3.000	102	178	16	1,0	19	172
VLRG 4,0	4.000	102	178	16	1,0	27	175
VLRG 5,0	5.000	117	203	22	1,2	33	227
VLRG 6,0	6.000	117	203	22	1,2	41	227

Wymiary modelu VLRP

Model	VLRP 0,25	VLRP 0,5	VLRP 1,0	VLRP 1,5	VLRP 2,0	VLRP 3,0	VLRP 4,0	VLRP 5,0	VLRP 6,0
A, mm	157	157	157	171	171	210	234	252	252
B, mm	51	51	51	56	56	68	65	71	71
C, mm	167	167	167	220	220	250	250	257	257
D, mm	167	167	167	220	220	250	250	257	257
E, mm	95	95	95	114	114	162	162	182	182
F, mm	127	127	127	152	152	203	203	229	229
G, mm	22	22	22	16	16	24	24	22	22
H, mm	25	25	25	29	29	34	42	42	42
K, mm	184	184	184	289	289	294	294	294	294
L, mm	165	165	165	194	194	195	195	223	223
M, mm	64	64	64	77	77	101	101	114	114
N, mm	35	35	35	77	77	77	77	77	77
O, mm	75	75	75	48	48	87	87	98	98



Wymiary modelu VLRG

Model	VLRG 0,25	VLRG 0,5	VLRG 1,0	VLRG 1,5	VLRG 2,0	VLRG 3,0	VLRG 4,0	VLRG 5,0	VLRG 6,0
A, mm	157	157	157	171	171	210	234	252	252
B, mm	51	51	51	56	56	68	65	71	71
C, mm	167	167	167	220	220	250	250	257	257
D, mm	167	167	167	220	220	250	250	257	257
E, mm	95	95	95	114	114	162	162	182	182
F, mm	127	127	127	152	152	203	203	229	229
G, mm	22	22	22	16	16	24	24	22	22
H, mm	25	25	25	29	29	34	42	42	42
I, mm	119	119	119	182	182	206	206	216	216
J, mm	95	95	95	159	159	155	155	176	176
K, mm	184	184	184	289	289	294	294	294	294
L, mm	165	165	165	194	194	195	195	223	223
M, mm	64	64	64	77	77	101	101	114	114
N, mm	35	35	35	77	77	77	77	77	77
O, mm	75	75	75	48	48	87	87	98	98

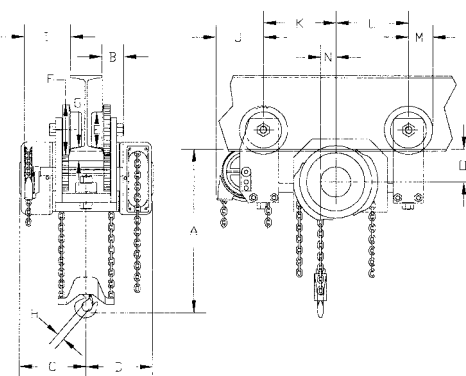

Model VLRP/VLRG



Wciągnik łańcuchowy z napędem ręcznym o zwartej zabudowie ze zintegrowanym wózkiem z napędem ręcznym Model VNRP i VNRG

Udźwig 1.500 - 24.000 kg

Dzięki specjalnemu przekierowaniu łańcucha nośnego oraz zastosowaniu odpowiedniej prowadnicy, urządzenia typu VNR umożliwiają maksymalne wykorzystanie danej wysokości pomieszczenia. Wciągniki te zostały specjalnie skonstruowane do zastosowania ich w przemyśle ciężkim.

Właściwości

- Cała konstrukcja wykonana jest ze stali. Łańcuchy nośny i ręczny są ocynkowane.
- Wszystkie urządzenia produkowane są na specjalne zamówienie, tak że nie można dostosować ich do innych wymiarów belki.
- Zabezpieczenie przed wywróceniem oraz uszkodzeniem kół (koła z niefłatliwym podparciem).

Opcje

- Odbojniki
- Pojemnik na łańcuch

Dane techniczne modelu VNRP i VNRG

Model	Udźwig kg	Najniższa zabudowa rozmiar haka A mm	Minimalny promień skrętu m	Siła podnoszenia przy nominalnym obciążeniu daN	Masa własna kg
VNRP 1,5	1.500	159	2,0	19	95
VNRP 2,0	2.000	159	2,0	25	96
VNRP 3,0	3.000	188	2,0	20	140
VNRP 4,0	4.000	203	2,3	26	141
VNRP 5,0	5.000	223	2,6	36	263
VNRP 6,0	6.000	223	2,6	43	263
VNRP 8,0	8.000	280	2,9	30	298
VNRP 10,0	10.000	292	3,0	40	469
VNRP 12,0	12.000	292	-	47	469
VNRP 16,0	16.000	346	-	31	734
VNRP 20,0	20.000	438	-	40	895
VNRP 24,0	24.000	438	-	47	895
VNRG 1,5	1.500	159	2,0	19	105
VNRG 2,0	2.000	159	2,0	25	107
VNRG 3,0	3.000	188	2,0	20	153
VNRG 4,0	4.000	203	2,3	26	156
VNRG 5,0	5.000	223	2,6	36	290
VNRG 6,0	6.000	223	2,6	43	290
VNRG 8,0	8.000	280	2,9	30	354
VNRG 10,0	10.000	292	3,0	40	507
VNRG 12,0	12.000	292	-	47	507
VNRG 16,0	16.000	346	-	31	771
VNRG 20,0	20.000	438	-	40	968
VNRG 24,0	24.000	438	-	47	968

Wymiary modelu VNRP

Model	VNRP 1,5	VNRP 2,0	VNRP 3,0	VNRP 4,0	VNRP 5,0	VNRP 6,0	VNRP 8,0	VNRP 10,0	VNRP 12,0	VNRP 16,0	VNRP 20,0	VNRP 24,0
A, mm	159	159	188	203	222	222	279	292	346	438	438	438
B, mm	518	518	518	518	667	667	667	667	667	772	772	772
C, mm	259	259	259	259	333	333	333	333	333	386	386	386
D, mm	259	259	259	259	333	333	333	333	333	386	386	386
E, mm	130	130	168	168	187	187	225	216	216	302	308	308
E', mm	130	130	168	168	187	187	225	248	248	302	314	314
F, mm	222	222	270	270	305	305	356	397	397	473	489	489
G, mm	210	210	270	270	305	305	343	365	365	473	483	483
J, mm	29	29	34	34	34	34	52	57	57	76	92	92
L, mm	29	29	34	34	36	36	43	44	44	51	51	51
M, mm	114	114	162	162	183	183	210	248	248	298	298	298
R, mm	332	332	332	332	419	419	419	419	419	477	468	468
S, mm	152	152	203	203	229	229	254	297	297	343	343	343

Wymiary modelu VNRG

Model	VNRG 1,5	VNRG 2,0	VNRG 3,0	VNRG 4,0	VNRG 5,0	VNRG 6,0	VNRG 8,0	VNRG 10,0	VNRG 12,0	VNRG 16,0	VNRG 20,0	VNRG 24,0
A, mm	159	159	188	203	222	222	279	292	292	346	438	438
B, mm	518	518	518	518	667	667	667	667	667	772	772	772
C, mm	259	259	259	259	333	333	333	333	333	386	386	386
D, mm	259	259	259	259	333	333	333	333	333	386	386	386
E, mm	130	130	168	168	187	187	225	216	216	302	308	308
E', mm	130	130	168	168	187	187	225	248	248	302	314	314
F, mm	222	222	270	270	305	305	356	397	397	473	489	489
G, mm	210	210	270	270	305	305	343	365	365	473	483	483
J, mm	29	29	34	34	34	34	52	57	57	76	92	92
L, mm	29	29	34	34	36	36	43	44	44	51	51	51
M, mm	114	114	162	162	183	183	210	248	248	298	298	298
R, mm	332	332	332	332	419	419	419	419	419	477	468	468
S, mm	152	152	203	203	229	229	254	297	297	343	343	343

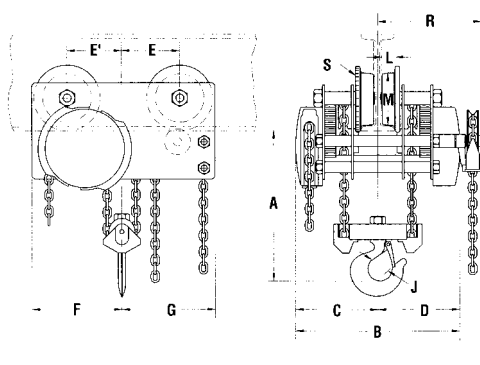

Model VNRP/VNRG

Przy zamówieniu należy podać dokładne wymiary belki, profilu oraz promień skrętu.



Wciągarka łańcuchowa z napędem ręcznym Model VSplus

Udźwig 500 - 5.000 kg

Wciągarka VSplus jest nowszą generacją istniejącego już od wielu lat modelu VS. Urządzenie to zapewnia maksymalną ochronę antykorozyjną oraz łatwość obsługi i przeglądu.

Właściwości

- Podwyższona stabilność poprzez połączenie dwóch płyt bocznych śrubami odległociowymi, a także umocnienie pokrywy i pokrywy koła ręcznego.
- Optymalne przemieszczanie się łańcucha nośnego.
- Łożysko toczne i tuleja łożyskowa zawarte w przekładni zapewniają długą żywotność wciągarki oraz łatwość przeprowadzania przeglądu.
- Ochrona systemu hamulcowego przed korozją oraz zanieczyszczeniami.
- Ocynkowane łańcuchy nośne jako dodatkowa ochrona antykorozyjna.

Opcje

- Zabezpieczenie przed przeciążeniem
- Pojemnik na łańcuch
- Łańcuchy nośny i ręczny odporne na działanie rdzy i kwasów.

Dane techniczne modelu VSplus

Model	EAN-Nr. 4025092*	Udźwig kg/ ilość ciągów	Wymiary łańcucha d x p mm	Przesunięcie łań. manewrowego dla 1 m podniesienia m	Podniesienie dla przesunięcia 1 m łań. manewrowego mm	Siła podniesienia przy nominalnym obciążeniu daN	Ciężar własny przy stand. wys. podno- szenia (3 m) kg
VSplus 0,5/1	*078832	500/1	6 x 18	28	35	26	9,0
VSplus 1,0/1	*078726	1.000/1	6 x 18	42	23	36	11,2
VSplus 2,0/1	*079358	2.000/1	8 x 24	54	18	54	18,0
VSplus 2,0/2	*079136	2.000/2	6 x 18	84	12	37	15,3
VSplus 3,0/1	*079372	3.000/1	10 x 30	83	12	52	28,0
VSplus 3,0/2	*079129	3.000/2	8 x 24	108	9	41	24,7
VSplus 5,0/2	*079341	5.000/2	10 x 30	165	6	44	38,7

Wymiary modelu VSplus

Model	VSplus 0,5/1	VSplus 1,0/1	VSplus 2,0/1	VSplus 2,0/2	VSplus 3,0/1	VSplus 3,0/2	VSplus 5,0/2
Amin., mm	320	370	450	530	530	620	620
A1, mm	455	484	576	491	644	596	644
B, mm	17	15	33	31	38	41	48
C, mm	29	30	33	34	38	37	43
D, mm	11	15	23	24	27	24	33
F, mm	125	147	183	147	215	183	215
F1, mm	213	232	314	232	333	314	333
J, mm	115	125	142	125	163	142	163
J1, mm	146	153	174	153	179	174	179
K, mm	51	57	68	57	79	68	79
L, mm	64	68	74	68	84	74	84
M, mm	195	224	266	231	316	286	334
N, mm	260	260	310	260	310	310	310
O, mm	140	140	200	140	200	200	200
P, mm	110	110	130	110	130	130	130

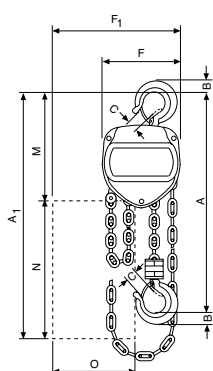

Model VSplus, 500 - 3.000 kg, z jednym ciągiem

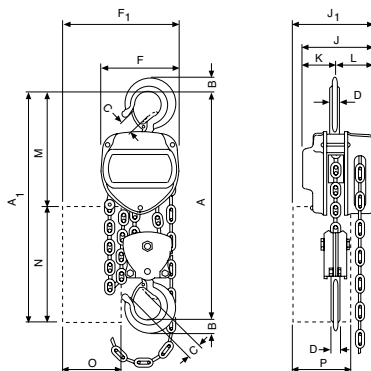

Model VSplus, 2.000 - 5.000 kg, dwuciągowy



Opcja: pojemnik na łańcuch

Wciągniki firmy Yale nie są zaprojektowane dla podnoszenia ludzi i pod żadnym pozorem nie mogą być do tego stosowane!



Wciągnik łańcuchowy z napędem ręcznym Model Compact

Udźwig 500 - 5.000 kg

Wciągnik Compact i inne urządzenia dźwignicowe firmy Yale wyróżniają się wysoką jakością i innymi ważnymi cechami. Model Compact ma bardzo niską zabudowę, dzięki której możliwe jest optymalne wykorzystanie danej wysokości pomieszczenia. Łożyska rolkowe i kulkowe zawarte na wszystkich ruchomych częściach powodują obniżenie tarcia i podwyższają płynność pracy i działania urządzenia. Urządzenie Compact łatwe jest w obsłudze i przeprowadzaniu przeglądu oraz mało kosztowne i ekonomiczne.

Właściwości

- Hamulec naciskowy zawierający części antykorozyjne.
- Dodatkową ochronę antykorozyjną stanowi ocynkowany łańcuch nośny.
- Kute haki nośny i ładunkowy wykonane są ze stopu stali odpornego na działanie czasu. Nie ulegają one złamaniu w momencie przeciążenia ładunkiem tylko otwierają się bez zniszczenia.
- 4-ro komorowe koło łańcuchowe wykonane ze stali wysokiej jakości jest optymalnie dopasowane do łańcucha nośnego, co pozwala na gładką i precyzyjną jego pracę.
- Specjalna konstrukcja uniemożliwia blokowanie i odbijanie się łańcucha ręcznego.

Dane techniczne modelu Compact

Model	EAN-Nr. 4025092*	Udźwig kg/ ilość cięgien	Wymiary łańcucha d x p mm	Siła podnoszenia przy nominalnym obciążeniu daN	Ciężar własny przy stand. wys. podnoszenia (3 m) kg
Compact 500	*062053	500/1	6 x 18	26	8,7
Compact 1000	*062060	1.000/1	6 x 18	36	10,6
Compact 2000	*062077	2.000/2	6 x 18	37	15,0
Compact 3000	*062084	3.000/2	8 x 24	41	23,4
Compact 5000	*062091	5.000/2	10 x 30	44	37,5

Wymiary modelu Compact

Model	Compact 500	Compact 1000	Compact 2000	Compact 3000	Compact 5000
A, mm	289	334	413	524	610
B, mm	16	21	27	35	45
C, mm	22	27	30	37	46
D, mm	120	142	142	178	210
E, mm	120	142	142	178	210
F, mm	106	122	122	139	162

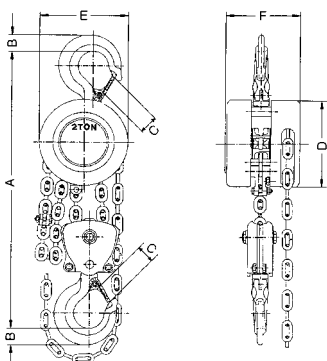

Model Compact

Wciągniki firmy Yale nie są zaprojektowane dla podnoszenia ludzi i pod żadnym pozorem nie mogą być do tego stosowane!



Wózek elektryczny Model VTE-U

Udźwig 1.000 - 5.000 kg

Wózki elektryczne są specjalnie zalecane dla transportowania ładunków powyżej 1000 kg. na większe odległości tj. częstego ich stosowania.

Uniwersalne zastosowanie dla wszystkich wciągników zaopatrzonych w hak mocujący poprzez szkle podłączeniową. Silnik wyposażony w przekładnię ślimakową zapewnia równomierny start i samo-hamowanie.

Dlatego hamulec silnikowy jest w tym przypadku niepotrzebny.

Właściwości

- Napięcie robocze:
400V, 3 fazy, 50 Hz.
- Zabezpieczenie silnika IP55. Okapturzona kasetka sterownicza w wykonaniu IP65.
- Silniki z jedną prędkością jazdy dostępne z napięciem roboczym 230V, 3 fazy.
- Kółka wykonane są z niełamiącej się stali. Spokojna jazda to wynik obróbki maszynowej powierzchni i montowanych łożysk kulkowych. Pochylony profil nadaje się na równoległe i pochyłe belki.
- Zabezpieczenie przed wywróceniem i uszkodzeniem kół (koła z niełamiwym podparciem).
- Łatwa nastawialność na różne szerokości i profile belek poprzez gwintowane wrzeciono.

Opcje

- Sterowanie niskim napięciem 42V.
- odbojniki gumowe
- 230V, 1 Ph, 50 Hz



Koło z pochylonym profilem



Gwintowane wrzeciono



Koła z niełamiwym podparciem

Dane techniczne modelu VTE/VTEF

Model	EAN-Nr. 4025092*	Udźwig kg	Prędkość jazdy m/min	Moc silnika kW	Szerokość belki mm	Maksymalna grubość belki mm	Minimalny promień skreću m	Ciężar własny kg
VTE 1-A-18/U*	*073547	1.000	18 lub 18/4,5	0,18 lub 0,18/0,06	58 - 180	19	0,9	19,5
VTE 1-B-18/U*	*073585	1.000	18 lub 18/4,5	0,18 lub 0,18/0,06	180 - 300	19	0,9	25,2
VTE 2-A-18/U*	*073561	2.000	18 lub 18/4,5	0,18 lub 0,18/0,06	58 - 180	19	1,15	26,0
VTE 2-B-18/U*	*073608	2.000	18 lub 18/4,5	0,18 lub 0,18/0,06	180 - 300	19	1,15	30,2
VTE 3-A-11/U	*073424	3.000	11 lub 11/2,8	0,37 lub 0,3/0,09	74 - 180	27	1,5	51,0
VTE 3-B-11/U	*073509	3.000	11 lub 11/2,8	0,37 lub 0,3/0,09	180 - 300	27	1,4	53,0
VTE 5-A-11/U	*073448	5.000	11 lub 11/2,8	0,37 lub 0,3/0,09	98 - 180	27	2,0	77,0
VTE 5-B-11/U	*073523	5.000	11 lub 11/2,8	0,37 lub 0,3/0,09	180 - 300	27	1,8	80,0

*11 lub 11/2,8 m/min. prędkości jazdy na zapytanie.

Wymiary modelu VTE/VTEF

Model	VTE 1-A-18/U	VTE 1-B-18/U	VTE 2-A-18/U	VTE 2-B-18/U	VTE 3-A-11/U	VTE 3-B-11/U	VTE 5-A-11/U	VTE 5-B-11/U
A, mm	113	113	115	115	139	139	161	161
B, mm	b + 50	b + 50	b + 54	b + 54	b + 60	b + 60	b + 70	b + 80
C, mm	49	49	47	47	57	57	60	60
D, mm	16	16	16	16	19	19	22	22
E, mm	187	187	187	187	202	202	202	202
F, mm	94	94	94	94	94	94	94	94
G, mm	43	43	43	43	51	51	58	58
H, mm	129	129	128	128	144	144	178	178
I, mm	77	77	98	98	133	133	149	149
L1, mm	130	130	150	150	180	180	209	209
M, mm	155	155	180	180	208	208	263	263
N1G, mm	255	255	255	255	292	292	292	292
N2G, mm	263	263	263	263	296	296	296	296
O, mm	60	60	80	80	112	112	125	125
P, mm	123	123	123	123	129	129	121	121
Q, mm	145	205	153	213	160	220	182	242

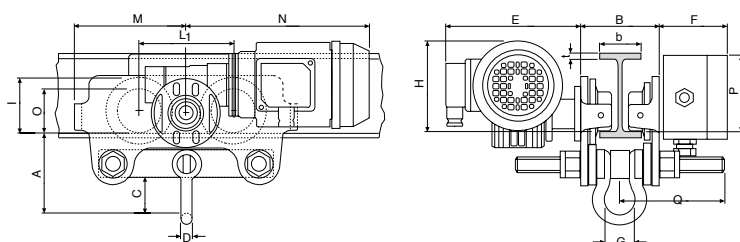

Model VTE/VTEF

Wciągarki firmy Yale nie są zaprojektowane dla podnoszenia ludzi i pod żadnym pozorem nie mogą być do tego stosowane!



Wózki z napędem ręcznym Model HTP i Model HTG

Udźwig 500 - 20.000 kg

Wózki te pozwalają na dokładne ustawianie oraz łatwe przesuwanie dużych ładunków w połączeniu z wciągnikami z napędem ręcznym lub elektrycznym.

Właściwości

- Optymalne przemieszczanie się łańcucha dzięki zamontowanym kółkom na samo-smarownych, okapturzonych łożyskach kulkowych.
- Nastawialność na różne szerokości i profile belki (np. INP, IPE i IPB).
- Koła wózka zaprojektowane są dla maksymalnego nachylenia profilu belki do 14% (DIN 1025-1).
- Dodatkowe ustawianie wózka poprzez obrotowe strzemię zapewnia osiowość co pozwala uniknąć przemieszczania się w prawo lub w lewo.
- Wózki spełniają wszystkie przepisy UVV i dyrektywy maszynowej.
- Wszystkie urządzenia sprawdzane są w związku z przeciążeniem, następnie otrzymują one certyfikaty zawierające m.in. numer seryjny oraz instrukcje obsługi z deklaracją zgodności.

Opcje

- Odbojniki
- Urządzenie blokujące ruch wózka po belce (np. pozycja postojowa na statkach).
- Łańcuch ręczny odporny na rdzę i kwasy.
- Wykonanie antykorozyjne.
- Wykonanie przeciwiskrowe.
- Wykonanie przeciwwybuchowe.

! Wszystkie modele dostępne w wykonaniu przeciwwybuchowym.



Dane techniczne modelu HTP i HTG

Model	EAN-Nr. 4025092*	Udźwig kg	Rozmiar	Szerokość belki b mm	Maksymalna grubość belki t mm	Minimalny promień skreću m	Siła ręczna przy nominalnym obciążeniu daN	Ciężar własny kg	Ciężar własny**z urząd. blokującym kg
HTP 500	*054874	500	A	50 - 220	25	0,9	–	8,0	14,5
HTP 1000	*054881	1.000	A	50 - 220	25	0,9	–	9,0	17,0
HTP 2000	*054898	2.000	A	66 - 220	25	1,15	–	16,0	24,0
HTP 3000	*054904	3.000	A	74 - 220	25	1,4	–	32,0	41,2
HTP 5000	*054911	5.000	A	90 - 220	25	1,8	–	48,0	58,5
HTP 500	*054928	500	B	160 - 300	40	0,9	–	10,6	17,1
HTP 1000	*054935	1.000	B	160 - 300	40	0,9	–	12,0	20,0
HTP 2000	*054942	2.000	B	160 - 300	40	1,15	–	19,3	27,3
HTP 3000	*054959	3.000	B	160 - 300	40	1,4	–	35,8	45,0
HTP 5000	*054966	5.000	B	180 - 300	40	1,8	–	52,2	62,7
HTG 500	*074711	500	A	50 - 220	25	0,9	3	9,7	16,2
HTG 1000	*074728	1.000	A	50 - 220	25	0,9	6	11,2	19,2
HTG 2000	*074735	2.000	A	66 - 220	25	1,15	7	18,0	26,0
HTG 3000	*074742	3.000	A	74 - 220	25	1,4	7	35,4	44,6
HTG 5000	*074759	5.000	A	90 - 220	25	1,8	9	51,8	62,3
HTG 500	*074766	500	B	160 - 300	40	0,9	3	12,6	19,1
HTG 1000	*074841	1.000	B	160 - 300	40	0,9	6	14,1	22,1
HTG 2000	*074773	2.000	B	160 - 300	40	1,15	7	21,3	29,3
HTG 3000	*074780	3.000	B	160 - 300	40	1,4	7	39,2	48,4
HTG 5000	*074797	5.000	B	180 - 300	40	1,8	9	56,0	66,5
HTG 8000	*074803	8.000	B	125 - 310	40	1,8	14	104,0	–
HTG 10000	*074810	10.000	B	125 - 310	40	1,8	14	104,0	–
HTG 15000	*074827	15.000	B	125 - 310	40	5,0	29	230,0	–
HTG 20000	*074834	20.000	B	125 - 310	40	5,0	29	230,0	–

*Ciężar HTG: bez łańcucha manewrowego

**Ciężar HTG z urządzeniem blokującym ruch wózka po belce: bez łańcucha manewrowego



Urządzenia dźwignicowe Wózki podwieszane

Wymiary modelu HTP

Model	HTP 500-A	HTP 1000-A	HTP 2000-A	HTP 3000-A	HTP 5000-A	HTP 500-B	HTP 1000-B	HTP 2000-B	HTP 3000-B	HTP 5000-B
A, mm	77	82,5	98,5	114	132,5	92	97,5	113,5	129	147,5
D, mm	16	17	22	26	33	16	17	22	26	33
D1, mm	25	30	40	48	60	25	30	40	48	60
D2, mm	30	35	47	58	70	30	35	47	58	70
F1, mm	46	46	46	46	45,5	46	46	46	46	45,5
H1, mm	30,5	30,5	30,5	30	30	45,5	45,5	45,5	45	45
I (HTP), mm	71,5	71,5	95,5	131	142,5	71,5	71,5	95,5	131	142,5
L, mm	260	260	310	390	450	260	260	310	390	450
L1, mm	130	130	150	180	209	130	130	150	180	209
O, mm	60	60	80	112	125	60	60	80	112	125
P1, mm	168	168	168	168	168	168	168	168	168	168
P2, mm	146	150	155	160	167,5	146	150	155	160	167,5
T, mm	146	150	155	160	167,5	187	187	189,5	191,5	191,5

Wymiary modelu HTG

Model	HTG 500-A	HTG 1000-A	HTG 2000-A	HTG 3000-A	HTG 5000-A	HTG 500-B	HTG 1000-B	HTG 2000-B	HTG 3000-B	HTG 5000-B	HTG 8000-B	HTG 10000-B	HTG 15000-B	HTG 20000-B
A, mm	77	82,5	98,5	114	132,5	92	97,5	113,5	129	147,5	276	276	270	270
B, mm	-	-	-	-	-	-	-	-	-	-	52	52	70	70
D, mm	16	17	22	26	33	16	17	22	26	33	30	30	35	35
D1, mm	25	30	40	48	60	25	30	40	48	60	80	80	110	110
D2, mm	30	35	47	58	70	30	35	47	58	70	114	114	155	155
F (HTG), mm	91,5	91,5	90,5	107,5	149,5	91,5	91,5	90,5	107,5	149,5	113	113	113	113
F1, mm	46	46	46	46	45,5	46	46	46	46	45,5	-	-	-	-
H1, mm	30,5	30,5	30,5	30	30	45,5	45,5	45,5	45	45	45	45	45	45
I (HTG), mm	76,5	76,5	98	132,5	148,5	76,5	76,5	98	132,5	148,5	170	170	170	170
L, mm	260	260	310	390	450	260	260	310	390	450	430	430	870	870
L1, mm	130	130	150	180	209	130	130	150	180	209	200	200	200	200
L2, mm	-	-	-	-	-	-	-	-	-	-	-	-	115	115
O, mm	60	60	80	112	125	60	60	80	112	125	150	150	150	150
P (HTG), mm	110	110	110	110	110	110	110	110	110	110	163	163	163	163
P1, mm	168	168	168	168	168	168	168	168	168	168	-	-	-	-
P2, mm	146	150	155	160	167,5	146	150	155	160	167,5	-	-	-	-
T, mm	146	150	155	160	167,5	187	187	189,5	191,5	191,5	270	270	270	270

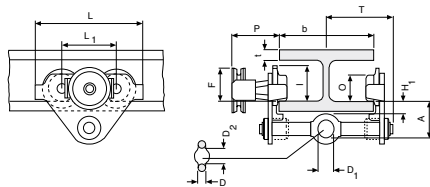

Model HTP/HTG, 500 - 5.000 kg

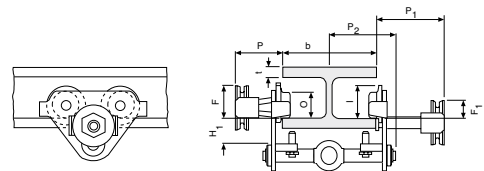

Model HTP/G z urządzeniem blokującym ruch wózka po belce, 500 - 5.000 kg

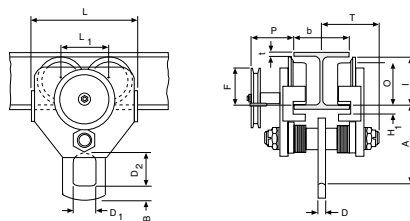

Model HTG, 10.000 kg

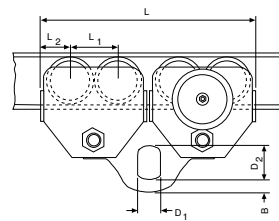

Model HTG, 20.000 kg

Wózek z napędem ręcznym przeznaczony na bardzo mały promień skrętu Model VLHP i VLHG

Udźwig 250 - 6.000 kg

Wózki typu VLH odznaczają się bardzo niską zabudową. Poprzez łożysko przegubowe osiąga się bardzo mały promień skrętu.

Właściwości

- Cała konstrukcja wykonana ze stali
- Wszystkie urządzenia produkowane są na specjalne zamówienie, tak że nie można ich później przestawić na inne parametry belek.
- Zabezpieczenie przed wywróceniem i uszkodzeniem kół (koła z nietłmiwym podparciem).

Opcje

- Obojniki
- Urządzenia produkowane dla specjalnie szerokich belek i różnych ich profili.



Przy zamówieniu należy podać dokładne wymiary belki, profilu oraz promień skrętu.

Dane techniczne modelu VLHP i VLHG

Model	Udźwig kg	Minimalna szerokość belki mm	Maksymalna szerokość belki mm	Maksymalna grubość belki mm	Minimalny promień skrętu m	Ciężar własny kg
VLHP 0,25	250	67	117	16	0,3	20
VLHP 0,5	500	67	117	16	0,3	20
VLHP 1,0	1.000	76	117	16	0,3	27
VLHP 1,5	1.500	86	140	16	0,5	38
VLHP 2,0	2.000	86	140	16	0,5	38
VLHP 3,0	3.000	102	178	16	0,4	71
VLHP 4,0	4.000	102	178	16	0,4	71
VLHP 5,0	5.000	117	203	22	0,9	125
VLHP 6,0	6.000	117	203	22	0,9	125
VLHG 0,25	250	67	117	16	0,3	29
VLHG 0,5	500	67	117	16	0,3	29
VLHG 1,0	1.000	76	117	16	0,3	35
VLHG 1,5	1.500	86	140	16	0,5	48
VLHG 2,0	2.000	86	140	16	0,5	48
VLHG 3,0	3.000	102	178	16	0,4	85
VLHG 4,0	4.000	102	178	16	0,4	85
VLHG 5,0	5.000	117	203	22	0,9	140
VLHG 6,0	6.000	117	203	22	0,9	140

Urządzenia dźwignicowe Wózki podwieszane

Wymiary modelu VLHP

Model	VLHP 0,25	VLHP 0,5	VLHP 1,0	VLHP 1,5	VLHP 2,0	VLHP 3,0	VLHP 4,0	VLHP 5,0	VLHP 6,0
B, mm	298	298	330	413	413	476	476	565	565
C, mm	279	279	305	362	362	445	445	527	527
D, mm	8	8	8	6	6	6	6	5	5
F, mm	178	178	178	210	210	241	241	298	298
G, mm	103	103	111	114	114	165	165	194	194
H, mm	124	124	130	140	140	204	204	264	264
K, mm	114	114	121	127	127	152	152	194	194
L, mm	41	41	32	44	44	52	52	68	68
M, mm	22	22	28	29	29	34	34	48	48
N, mm	110	110	111	127	127	152	152	191	191
P, mm	64	64	64	76	76	95	95	140	140
Q, mm	32	32	32	38	38	51	51	76	76
R, mm	73	73	95	114	114	162	162	183	183
S, mm	92	92	127	152	152	203	203	229	229
T, mm	10	10	25	25	25	29	29	64	64

Wymiary modelu VLHG

Model	VLHG 0,25	VLHG 0,5	VLHG 1,0	VLHG 1,5	VLHG 2,0	VLHG 3,0	VLHG 4,0	VLHG 5,0	VLHG 6,0
A, mm	391	391	402	451	451	527	527	649	649
B, mm	324	324	343	413	413	476	476	565	565
C, mm	305	305	316	362	362	445	445	527	527
D, mm	6	6	8	6	6	6	6	6	6
E, mm	130	130	135	135	135	168	168	214	214
F, mm	178	178	178	210	210	241	241	298	298
G, mm	103	103	111	114	114	165	165	194	194
H, mm	124	124	130	140	140	204	204	264	264
I, mm	113	113	113	122	122	149	149	173	173
J, mm	232	232	232	222	222	248	248	287	287
K, mm	114	114	121	127	127	152	152	194	194
L, mm	40	40	32	44	44	52	52	68	68
M, mm	22	22	28	28	28	29	29	37	37
N, mm	110	110	111	127	127	152	152	191	191
O, mm	200	200	200	200	200	216	216	254	254
P, mm	64	64	64	76	76	95	95	140	140
Q, mm	32	32	32	38	38	51	51	76	76
R, mm	73	73	95	114	114	162	162	183	183
S, mm	102	102	127	152	152	203	203	229	229
T, mm	10	10	25	25	25	29	29	64	64

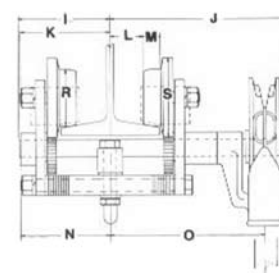
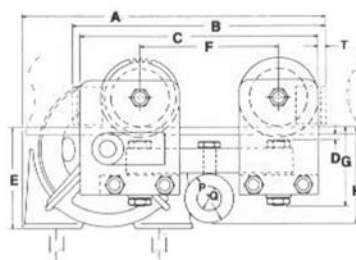
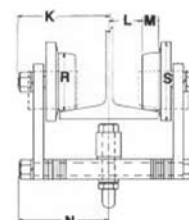
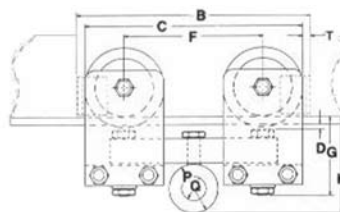

Wózek kłamrowy Model CTP

Udźwig 1.000 - 3.000 kg

Łatwe montowanie do belek oraz podwieszanie i przemieszczanie ładunku.

Właściwości

- Centralne gwintowane wrzeciono pozwala na szybkie nastawianie tego modelu na różne szerokości belki. Dodatkowo dźwignia blokująca zabezpiecza ustawienie.
- Gwintowane wrzeciono i strzemię są ocynkowane. Stanowi to lepszą ochronę antykorozyjną.



Dane techniczne modelu CTP

Model	EAN-Nr. 4025092*	Udźwig kg	Szerokość belki b mm	Minimalny promień skreću m	Ciężar własny kg
CTP 1-A	*063012	1.000	60 - 150	0,6	2,5
CTP 2-A	*055437	2.000	75 - 200	0,9	9,9
CTP 2-B	*055444	2.000	200 - 300	0,9	10,3
CTP 3-A	*055451	3.000	75 - 200	1,15	17,5
CTP 3-B	*055468	3.000	200 - 320	1,15	19,5

Wymiary modelu CTP

Model	CTP 1-A	CTP 2-A	CTP 2-B	CTP 3-A	CTP 3-B
A, mm	82 - 109	106 - 155	136 - 191	128 - 171	150 - 212
D, mm	26	42	42	50	50
E, mm	22	20	20	22	22
H1, mm	20	24	24	30,5	30,5
I, mm	53	71,5	71,5	95,5	95,5
L, mm	160	260	260	310	310
L1, mm	75	130	130	150	150
M, mm	M12	M18	M18	M24	M24
O, mm	46	60	60	80	80
P, mm	153	205	255	220	280
T, mm	105	139	189	155	215
t max., mm	15	25	25	25	25

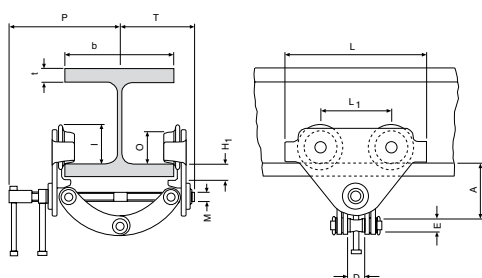

Model CTP

Wciągarki firmy Yale nie są zaprojektowane dla podnoszenia ludzi i pod żadnym pozorem nie mogą być do tego stosowane!



Klamra belkowa Model YRC

Udźwig 1.000 - 10.000 kg

Wytrzymała klamra belkowa do podwieszania sprzętu dźwignicowego oraz ładunków.

Właściwości

- Wzmocniona obudowa zapewnia bezpieczny punkt zaczepienia nawet w bardzo trudnych, ciężkich warunkach.
- Łatwość w obsłudze dzięki mechanizmowi działania wrzeciona gwintowanego.
- Płaska konstrukcja szczęk umożliwia zastosowanie w bardzo wąskich przestrzeniach.

Dane techniczne modelu YRC

Model	EAN-Nr. 4025092*	Udźwig kg	Szerokość belki mm	Ciężar własny kg
YRC 1	*080682	1.000	75 - 230	4,8
YRC 2	*080699	2.000	75 - 230	6,2
YRC 3	*080705	3.000	80 - 320	12,6
YRC 5	*080712	5.000	90 - 320	14,3
YRC 10	*080729	10.000	90 - 320	24,0

Wciągacze firmy Yale nie są zaprojektowane dla podnoszenia ludzi i pod żadnym pozorem nie mogą być do tego stosowane!



Porównanie klamry YRC (na lewo) ze standardową klamrą YC (na prawo) – wytrzymała rama umożliwia zastosowanie w trudnych warunkach.

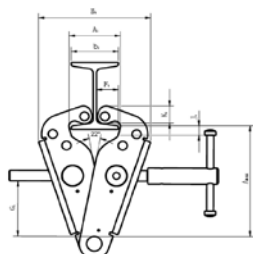
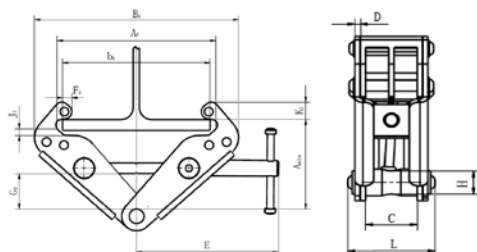

Model YRC

Wymiary modelu YRC

Model	YRC 1	YRC 2	YRC 3	YRC 5	YRC 10
Amin., mm	135	135	183	183	202
Amax., mm	165	165	224	224	241
A1, mm	74	74	97	97	114
A2, mm	238	238	330	330	340
B1, mm	161	163	212	216	263
b1, mm	68	68	80	80	90
B2, mm	300	304	425	425	475
b2, mm	230	230	320	320	320
C, mm	45	58	69	69	69
D, mm	4	6	8	10	12
E, mm	212	212	303	303	304
F1, mm	32	32	37	37	40
F2, mm	19	19	30	30	31
G1, mm	83	83	118	118	112
G2, mm	53	53	79	79	80
H, mm	20	20	32	32	44
J1, mm	14	14	22	22	27
J2, mm	26	26	37	37	41
K1, mm	26	26	41	41	53
K2, mm	26	26	32	32	40
L, mm	77	97	117	125	133

**Nadaje się jako poziomy punkt zaczepienia!
Nadaje się również jako uchwyt!
Na zamówienie dostępne również z uchem!**

Klamra belkowa Model YC

Udźwig 1.000 - 10.000 kg

Zapewnia szybki i wszechstronny punkt zaczepienia dla sprzętu dźwignicowego, lub ładunków. Elastyczne i łatwe zastosowanie ze względu na szeroki zakres ustawiania. Centralne gwintowane wrzeciono pozwala na łatwe zaczepianie na belce oraz trwałe i bezpieczne osadzenie. Gwintowane wrzeciono można blokować.

Opcje

- Wykonanie z szekłą (inny zakres chwytnia).
- Mały wymiar, co pozwala na zastosowanie na mniejszych belkach.



Dane techniczne modelu YC

Model	EAN-Nr. 4025092*	Udźwig kg	Szerokość belki mm	Ciężar własny kg
YC 1	*055154	1.000	75 - 230	3,8
YC 2	*055161	2.000	75 - 230	4,6
YC 3	*055192	3.000	80 - 320	9,2
YC 5	*055208	5.000	90 - 320	11,0
YC 10	*055215	10.000	90 - 320	17,2

Wciągarki firmy Yale nie są zaprojektowane dla podnoszenia ludzi i pod żadnym pozorem nie mogą być do tego stosowane!

Wymiary modelu YC

Model	YC 1	YC 2	YC 3	YC 5	YC 10
Amin., mm	115	115	180	180	175
Amax., mm	150	150	225	225	220
A1, mm	78	78	80	90	90
A2, mm	246	246	320	310	320
B1, mm	186	186	232	242	268
B2, mm	350	350	455	445	480
b1, mm	75	75	80	90	90
b2, mm	230	230	320	310	320
C, mm	50	50	70	70	70
D, mm	4	6	8	10	14
E, mm	215	215	255	255	275
F1, mm	34	35	35	35	35
F2, mm	17	18	21	21	20
G1, mm	82	82	120	116	110
G2, mm	44	44	75	75	66
H, mm	20	20	22	28	38
J1, mm	14	14	30	30	34
J2, mm	21	21	34	34	35
K1, mm	48	50	60	60	60
K2, mm	31	32	40	42	40
L, mm	84	94	122	129	146

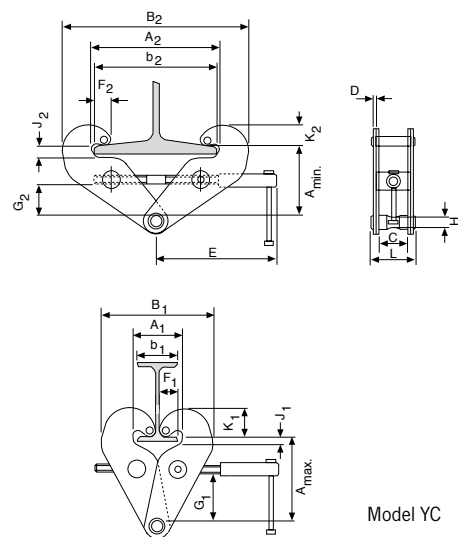

Model YC



Urządzenie uniwersalne z łańcuchem rolkowym Model C 85

Udźwig 750 - 10.000 kg

Urządzenie uniwersalne z łańcuchem ogniowym Model D 85

Udźwig 750 - 10.000 kg

Wytrzymała konstrukcja tych urządzeń jest zastugą zwartej głowicy z obudową, dźwigni oraz zbloca, które wykonane są z wysoko wartościowego, rozciągliwego żeliwa. Obydwa modele mają prawie nieograniczone możliwości zastosowania, gdzie potwierdzają swoją niezawodność i stabilność tj. w rzemiośle, kopalniach, pracach konstrukcyjnych, produkcji stali, przemyśle stoczniowym i przedsiębiorstwach komunalnych. Urządzenia te są idealne do przesuwania i ustawiania ciężkich maszyn i zabezpieczania ciężkich ładunków, ułatwiania usadawiania rur we włączach i rowach.

Właściwości

- Koło łańcucha ogniowego wykonane z grafitowego odlewu żelaza ma precyzyjnie wykonane zagłębienia łańcucha, co zapewnia długą żywotność oraz dodatkową ochronę łańcucha.
- Koło łańcucha rolkowego wykonane ze stali chromowo-molibdenowej, z precyzyjnie maszynowo obrobionymi zębami oraz zawartej w obudowie prowadnicy łańcucha, zapewnia gładkie, płynne przesuwanie się łańcucha.

Opcje

- Wszystkie urządzenia mogą być wyposażone w element przeciążeniowy w formie sprzęgła poślizgowego, które jest fabrycznie ustawione na ok. 25% \pm 15% przeciążenia.
- Standardowy wolny bieg łańcucha do szybkiego zaczepiania ładunku lub przeciągnięcia łańcucha w obu kierunkach.
- Wykonanie z łańcuchem z pętlą.

Od 1936 wyprodukowano w fabryce w Velbert ponad 1 milion urządzeń !



Opcjonalnie:
Zabezpieczenie przed przeciążeniem dla D95 i C/D85.

Urządzenie to nadaje się szczególnie do zabezpieczania ładunku, gdyż zawiera ono automatycznie działający hamulec naciskowy z gwintem prostokątnym.

Dane techniczne modelu C 85

Model	EAN-Nr. 4025092*	Udźwig kg	Liczba ciągien	Wymiary łańcucha d x p Zoll	Podnoszenie na 1 obrót dźwigni mm	Siła podnoszenia przy obciążeniu nominalnym daN	Ciężar własny przy stand. wys. podnoszenia 1,5 m kg
C85 750	*050173	750	1	5/8" x 3/8"	115	38	8,7
C85 1500	*050180	1.500	1	1" x 1/2"	45	31	17,0
C85 3000	*050197	3.000	1	1 1/4" x 5/8"	36	40	22,2
C85 6000	*050203	6.000	2	1 1/4" x 5/8"	18	44	38,0
C85 10000	*050326	10.000	3	1 1/4" x 5/8"	12	44	67,0

Wymiary modelu C85

Model	C85 750	C85 1500	C85 3000	C85 6000	C85 10000
Amin., mm	322	389	403	560	785
B, mm	21	27	35	48	61
C, mm	27	30	34	46	54
D, mm	15	20	25	40	40
D1, mm	17	23	25	40	45
E, mm	443	443	570	570	570
F, mm	112	189	197	197	305
G, mm	56	134	142	142	163
H, mm	56	55	55	55	142
J, mm	142	171	179	218	218
K, mm	39	72	76	76	76
L, mm	103	99	103	142	142

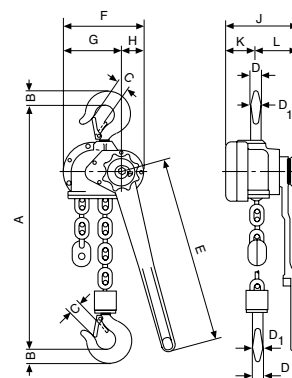

Model C/D85

Dane techniczne modelu D 85

Model	EAN-Nr. 4025092*	Udźwig kg	Liczba ciągien	Wymiary łańcucha d x p mm	Podnoszenie na 1 obrót dźwigni mm	Siła podnoszenia przy obciążeniu nominalnym daN	Ciężar własny przy stand. wys. podnoszenia 1,5 m kg
D85 750	*050548	750	1	6 x 18,5	111	38	8,2
D85 1500	*050555	1.500	1	9 x 27	45	31	16,3
D85 3000	*050562	3.000	1	11 x 31	33	40	19,6
D85 6000	*050579	6.000	2	11 x 31	17	42	32,9
D85 10000	*050784	10.000	3	11 x 31	11	37	60,0

Wymiary modelu D85

Model	D85 750	D85 1500	D85 3000	D85 6000	D85 10000
Amin., mm	322	389	403	532	805
B, mm	21	27	35	48	61
C, mm	27	30	34	46	54
D, mm	15	20	25	40	40
D1, mm	17	23	25	40	45
E, mm	443	443	570	570	570
F, mm	112	189	197	197	305
G, mm	56	134	142	142	163
H, mm	56	55	55	55	142
J, mm	142	171	179	218	218
K, mm	39	72	76	76	76
L, mm	103	99	103	142	142

Wciągniki firmy Yale nie są zaprojektowane dla podnoszenia ludzi i pod żadnym pozorem nie mogą być do tego stosowane!



Urządzenie uniwersalne z łańcuchem ogniowym Model D 95

Udźwig 1.500 - 3.000 kg

Model D 95 posiada wszystkie zalety techniczne swojego poprzednika D 85. Jest wykonany z odlewu żeliwa ciągliwego, posiada niewielką wagą własną oraz ekstremalnie mały wymiar pomiędzy hakiem nośnym a ładunkowym.

Wszeczhronne urządzenie o nieograniczonych możliwościach zastosowania w związku z przesuwaniem, ustawianiem oraz zabezpieczaniem ładunków.

Właściwości

- Automatycznie działający hamulec naciskowy z gwintem płaskim, pracujący na zasadzie samozaciskowej. Dla przykładu, kiedy mamy do czynienia z zabezpieczeniem ładunku, zapobiega to niezamierzonemu luzowaniu się hamulca w trakcie kotysania i wibracji ładunku.
- Ocynkowany i dodatkowo chromianowany łańcuch ogniowy spełnia wszelkie narodowe i międzynarodowe normy.
- Standardowy wolny bieg łańcucha do szybkiego zaczeplenia ładunku lub przeciągania łańcucha w obu kierunkach.
- Obudowa i dźwignia wykonane są z odpornego na uderzenia żeliwa ciągliwego.
- Krótka, ergonomiczna dźwignia zakończona gumowym uchwytem.

Opcje

- Wszystkie urządzenia mogą być wyposażone w element przeciążeniowy w formie sprzęgła poślizgowego, które jest fabrycznie ustawione na ok. 25% ± 15% przeciążenia.
- Wykonanie z łańcuchem z pętlą.

Urządzenie to nadaje się szczególnie do zabezpieczania ładunku, gdyż zawiera ono automatycznie działający hamulec naciskowy z gwintem prostokątnym.



Zastosowanie z łańcuchem z pętlą.

Dane techniczne modelu D 95

Model	EAN-Nr. 4025092*	Udźwig kg	Liczba ciągnięć	Wymiary łańcucha d x p mm	Podnoszenie na 1 obrót dźwigni mm	Siła podnoszenia przy obciążeniu nominalnym daN	Ciężar własny przy stand. wys. podno- szenia 1,5 m kg
D95 1500	*050807	1.500	1	6,2 x 18,5	35	27	9,9
D95 3000	*050821	3.000	1	9 x 27,2	38	49	16,5

Wymiary modelu D95

Model	D95 1500	D95 3000
Amin., mm	314	376
B, mm	23	30
C, mm	23	25
D, mm	18	22
D1, mm	18	22
E, mm	315	443
F, mm	156	189
G, mm	112	134
H, mm	44	55
J, mm	141	177
K, mm	49,5	72
L, mm	92	105

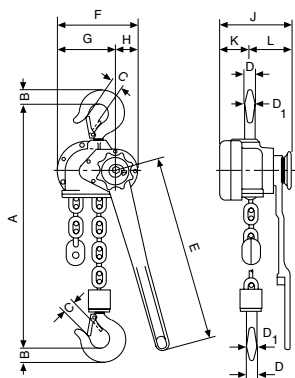

Model D95



Wciągniki firmy Yale nie są zaprojektowane dla podnoszenia ludzi i pod żadnym pozorem nie mogą być do tego stosowane!



Urządzenie uniwersalne Model AL

Udźwig 750 - 3.000 kg

Zwarta obudowa, dźwignia oraz koło łańcucha wykonane są z wysokiej jakości stopu aluminium. W związku z zastosowaniem precyzyjnych łożysk igiełkowych, praca urządzeniem nie wymaga dużego nakładu siły. Niewielka waga własna to zaleta, którą odczuwa się kiedy musimy często przenosić to urządzenie z miejsca na miejsce lub na duże odległości. To uniwersalne urządzenie powinno znajdować się w każdym pojeździe serwisowym. Idealnie dopasowana prowadnica łańcucha zawarta w obudowie przyczynia się do bezawaryjnego, płynnego przesuwania się łańcucha. Standardowy wolny bieg łańcucha służy do szybkiego zaczepiania ładunku lub przeciągania ładunku w obu kierunkach.

Właściwości

- Ocynkowany i dodatkowo chromianowany łańcuch ogniowy spełnia wszelkie narodowe i międzynarodowe normy.
- Płynny standardowy wolny bieg łańcucha.
- Obsługa urządzenia nie wymaga dużego nakładu siły.



! Wszystkie urządzenia uniwersalne Yale z udźwigniem od 750 kg nadają się w/g EN 12195 do zabezpieczania ładunków.

! Wciągarki firmy Yale nie są zaprojektowane dla podnoszenia ludzi i pod żadnym pozorem nie mogą być do tego stosowane!

Dane techniczne modelu AL

Model	EAN-Nr. 4025092*	Udźwig kg	Liczba ciągnięć	Wymiary łańcucha d x p mm	Podnoszenie na 1 obrót dźwigni mm	Siła podnoszenia przy obciążeniu nominalnym daN	Ciężar własny przy stand. wys. podnoszenia 1,5 m kg
AL 750	*051194	750	1	6,3 x 19,1	30	16	6,4
AL 1000	*051200	1.000	1	6,3 x 19,1	30	22	6,6
AL 1500	*051217	1.500	1	7,1 x 21,2	16	18	10,0
AL 3000	*051224	3.000	1	10 x 30,2	14	28	18,0

Wymiary modelu AL

Model	AL 750	AL 1000	AL 1500	AL 3000
Amin., mm	315	325	380	455
B, mm	20	23	27	36
C, mm	22	23	26	33
D, mm	14	16	20	24
E, mm	300	300	300	400
F, mm	106	109	138	168
G, mm	47	47	60	75
H, mm	59	62	78	93
J, mm	154	154	177	212
K, mm	49	49	74	94
L, mm	105	105	103	118

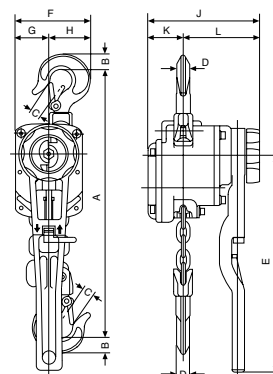

Model AL





! Wszystkie urządzenia uniwersalne Yale z udźwigniem od 750 kg nadają się w/g EN 12195 do zabezpieczania ładunków.

Urządzenie uniwersalne Model PT

Udźwig 800 - 6.300 kg

Nowa generacja modelu PT odznacza się bardziej wyrefinowaną techniką oraz lepszym wyglądem. Zalety dotychczasowych modeli pozostały nienaruszone lub zostały uzupełnione.

Zastosowanie: wytrzymałe i wszechstronnie stosowane urządzenie uniwersalne do użytku dziennego w najbardziej ciężkich warunkach.

Właściwości

- Obudowa wykonana z blachy stalowej powoduje ekstremalnie niski ciężar całkowity urządzenia, co nie wpływa na niezawodność jego działania.
- Płynny wolny bieg łańcucha do szybkiego jego przeciągania w obu kierunkach w nieobciążonym stanie urządzenia.
- Ocynkowany i dodatkowo chromianowany łańcuch ogniwoowy spełnia wszelkie narodowe i międzynarodowe normy.
- Kute, obrotowe haki wykonane są ze stopu stali odpornego na działanie czasu. Nie ulegają one złamaniu w momencie przeciążenia ładunkiem tylko otwierają się bez zniszczenia.
- Krótka dźwignia zakończona gumowym uchwytem. zapewnia bezpieczną obsługę urządzenia.

Opcje

- Zabezpieczenie przed przeciążeniem



Zabezpieczenie przed przeciążeniem

Dane techniczne modelu PT

Model	EAN-Nr. 4025092*	Udźwig kg	Liczba ciągnięć	Wymiary łańcucha d x p mm	Podnoszenie na 1 obrót dźwigni mm	Siła podnoszenia przy obciążeniu nominalnym daN	Ciężar własny przy stand. wys. podno- szenia 1,5 m kg
PT 800	*076463	800	1	5,6 x 17,1	24	26	5,5
PT 1600	*076470	1.600	1	7,1 x 21,2	23	30	9,6
PT 3200	*076487	3.200	1	9 x 27,2	16	38	16,0
PT 6300	*076494	6.300	2	9 x 27,2	8	39	31,0

Wymiary modelu PT

Model	PT 800	PT 1600	PT 3200	PT 6300
Amin., mm	290	330	430	580
B, mm	21	27	36	53
C, mm	24	31	35	46
D, mm	13	20	24	43
E, mm	235	370	370	370
F, mm	120	138	177	259
G, mm	38	41	53	85
H, mm	82	97	124	174
J, mm	142	163	185	185
K, mm	52	65	83	83
L, mm	90	98	102	102

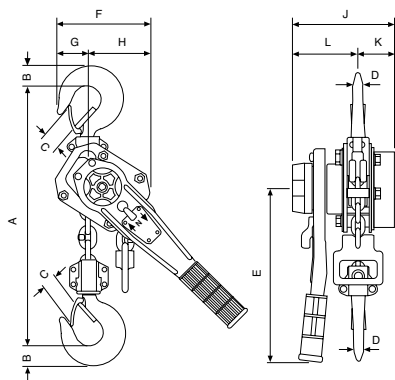

Model PT

Wciągniki firmy Yale nie są zaprojektowane dla podnoszenia ludzi i pod żadnym pozorem nie mogą być do tego stosowane!



Urządzenie uniwersalne Model UNOplus

Udźwig 750 - 6.000 kg

Urządzenie dźwignicowe UNOplus jest dalszym technicznym rozwiązaniem istniejącego od lat i sprawdzonego modelu UNO.

Wszeczhronne urządzenie do podnoszenia, przesuwania i zabezpieczania ładunków odznaczające się zwartą zabudową oraz wytrzymałą konstrukcją z blachy stalowej. Niska masa własna oraz płynność przemieszczania się łańcucha sprawiają, że urządzenie to jest łatwe w obsłudze i wszechstronnie stosowane.

Właściwości

- Kute haki nośny i ładunkowy wykonane są ze stopu stali odpornej na działanie czasu. Nie ulegają one złamaniu w momencie przeciążenia ładunkiem tylko otwierają się bez zniszczenia.
- Ocynkowany łańcuch ogniowy spełnia wszelkie narodowe i międzynarodowe normy.
- Zawarte w urządzeniu rolki prowadnicy łańcucha przyczyniają się do bezawaryjnego, płynnego przemieszczania się łańcucha.
- Płynny wolny bieg łańcucha do szybkiego zaczepiania ładunku.
- Dźwignia z łożyskiem w pokrywie obudowy oraz ergonomiczny gumowy uchwyt.
- Niski nakład siły w obsłudze dźwigni poprzez optymalne przełożenie.
- Hamulec naciskowy zawierający części w wykonaniu antykorozyjnym.
- Standardowe pokrętko wykonane ze stali w wersji standardowej.

! Wszystkie modele dostępne w wykonaniu przeciwwybuchowym w/g klasyfikacji  I M2 !



Dane techniczne modelu UNOplus

Model	EAN-Nr. 4025092*	Udźwig kg	Liczba ciągów	Wymiary łańcucha d x p mm	Podnoszenie na 1 obrót dźwigni mm	Siła podnoszenia przy obciążeniu nominalnym daN	Ciężar własny przy stand. wys. podno- szenia 1,5 m kg
UNOplus 750	*168342	750	1	6 x 18	20	20	7,2
UNOplus 1500	*168359	1.500	1	8 x 24	22	35	12,5
UNOplus 3000	*168366	3.000	1	10 x 30	17	40	21,5
UNOplus 6000	*168380	6.000	2	10 x 30	9	40	32,0

Wymiary modelu UNOplus

Model	UNOplus 750	UNOplus 1500	UNOplus 3000	UNOplus 6000
Amin., mm	340	410	510	690
B, mm	22	28	36	45
C, mm	26	32	40	44
D, mm	16	21	27	33
E, mm	250	330	380	380
F, mm	150	170	220	220
G, mm	70	80	100	100
H, mm	80	90	120	120
J, mm	150	180	210	210
K, mm	60	80	90	90
L, mm	90	100	120	120

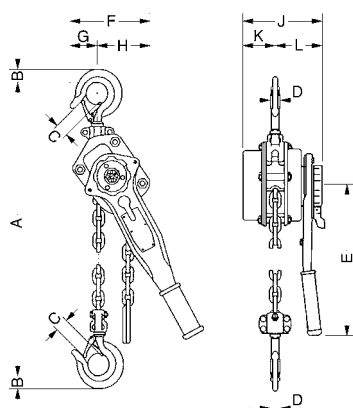

Model UNOplus

Wciągniki firmy Yale nie są zaprojektowane dla podnoszenia ludzi i pod żadnym pozorem nie mogą być do tego stosowane!

Wszystkie urządzenia uniwersalne Yale z udźwigiem od 750 nadają się w/g EN 12195 do zabezpieczania ładunków.



! Wszystkie urządzenia uniwersalne Yale z udźwigniem od 750 kg nadają się w/g EN 12195 do zabezpieczania ładunków.

Urządzenie uniwersalne Model Yalehandy

Udźwig 250 - 500 kg

Model ten jest najmniejszym i najlżejszym urządzeniem spośród wszystkich urządzeń uniwersalnych. Stosowany jest on profesjonalnie przy pracach z mniejszymi ładunkami. Poprzez wszechstronne zastosowanie np. w przemyśle, rzemiośle, oraz przy pracach przeglądowych jest on nie do zastąpienia.

Właściwości

- Kute haki nośny i ładunkowy wykonane są ze stopu stali odpornej na działanie czasu. Nie ulegają one złamaniu w momencie przeciążenia ładunkiem tylko otwierają się bez zniszczenia.
- Płynny wolny bieg łańcucha do szybkiego zaczepiania ładunku lub przeciągania łańcucha w obu kierunkach.
- Łatwa obsługa urządzenia dzięki krótkiej i ergonomicznej dźwigni z uchwytem gumowym.
- Okapturzona konstrukcja chroni części leżące wewnątrz przed zanieczyszczeniami i wilgocią.
- Wszystkie części hamulca naciskowego są z wysokowartościowego materiału w wykonaniu antykorozyjnym.

Dane techniczne modelu Yalehandy

Model	EAN-Nr. 4025092*	Udźwig kg	Liczba ciągien	Wymiary łańcucha d x p mm	Podnoszenie na 1 obrót dźwigni mm	Siła podnoszenia przy obciążeniu nominalnym daN	Ciężar własny przy stand. wys. podno- szenia 1,5 m kg
Yalehandy 250	*075039	250	1	4 x 12	80	25	2,2
Yalehandy 500	*077675	500	1	4 x 12	40	25	2,8

Wymiary modelu Yalehandy

Model	Yalehandy 250	Yalehandy 500
Amin., mm	240	282
B, mm	20	17
C, mm	21	24
D, mm	14	12
E, mm	160	160
F, mm	72	104
G, mm	33	38
H, mm	39	66
J, mm	98	116
K, mm	21	36
L, mm	77	80

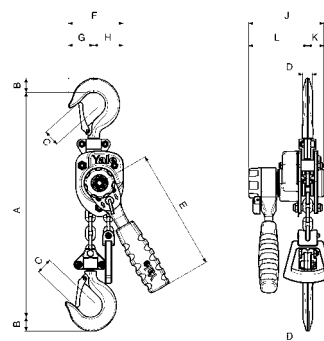

Model Yalehandy, 250 - 500 kg



Haki kute
obracalne o 360°

... i jest **1:1**
tylko takiej wielkości

Standardowy wolny bieg
łańcucha

Dźwignia z gumowym
uchwytem

240mm

Bardzo niskie
wymiary haka

Wytrzymały łańcuch
ogniowy

Wciągnik linowy Model Yaletrac

Siła uciągu 800 - 3.200 daN

Obudowa wykonana z wysokiej jakości aluminium umożliwia osiągnięcie niskiego ciężaru własnego. Urządzenie to jest bardzo statyczne poprzez gładkie wielkopowierzchniowe podłoże pozwalające na prace w pozycji poziomej jak i pionowej.

Właściwości

- Uchwyt pracy i powrotny, pracujący w jednej płaszczyźnie umożliwiają przepływ siły w centralnej osi.
- Zabezpieczenie przeciążenia to sworzeń przeciążeniowy zawarty w uchwycie pracy. Sworznie zapasowe umieszczone są w dźwigni ręcznej i mogą być one wymienione nawet w trakcie obciążenia ładunkiem urządzenia.
- Łatwa obsługa uchwytu otwierającego szczęki zaciskowe umożliwia gładkie, bezproblemowe wprowadzenie liny.
- Specjalna lina, wykonana jest z 6 stalowych splotów w tym jeden jest przemalowany. Na jednym końcu znajduje się hak z zapadką, a drugi jest specjalnie zaostrojony w celu łatwego wprowadzenia do urządzenia liny.
- Równoległa, wielko powierzchniowa para szczęk zaciskowych chroni linę przed zużyciem poprzez równomierny nacisk na całą powierzchnię. Duża odległość pomiędzy uchwytami pozwala osiągnąć dużą szybkość przesuwu.
- Łatwe i szybkie oczyszczenie urządzenia: Spryskać strumieniem wody, dobrze nasmarować olejem silnikowym i urządzenie Yaletrac jest gotowe do następnego zastosowania.

Opcje

- Hak z zapadką
- Liny o różnych długościach
- szpula do nawijania liny
- Skrzynia do transportu

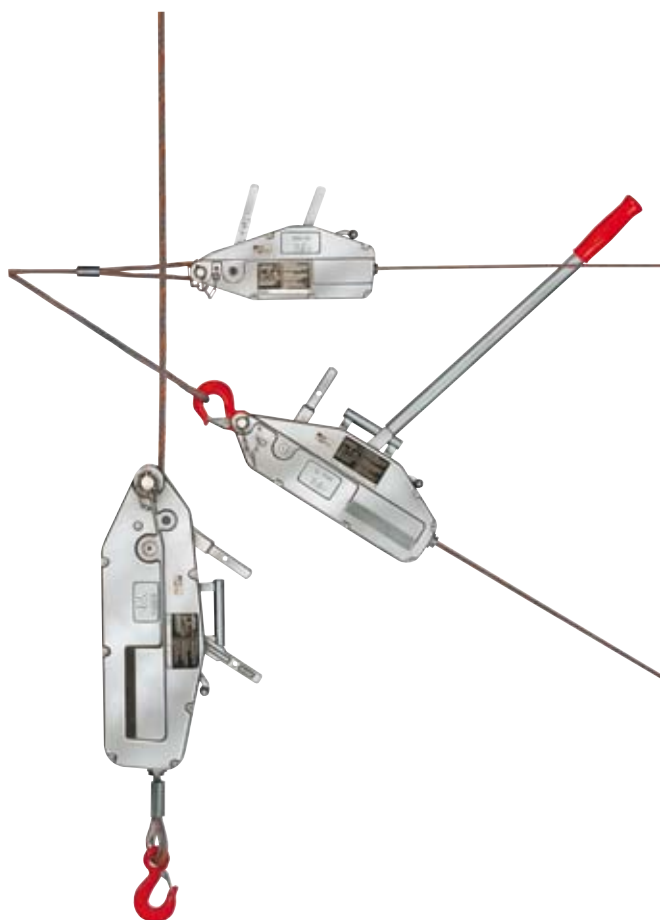

Wciągniki firmy Yale nie są zaprojektowane dla podnoszenia ludzi i pod żadnym pozorem nie mogą być do tego stosowane!

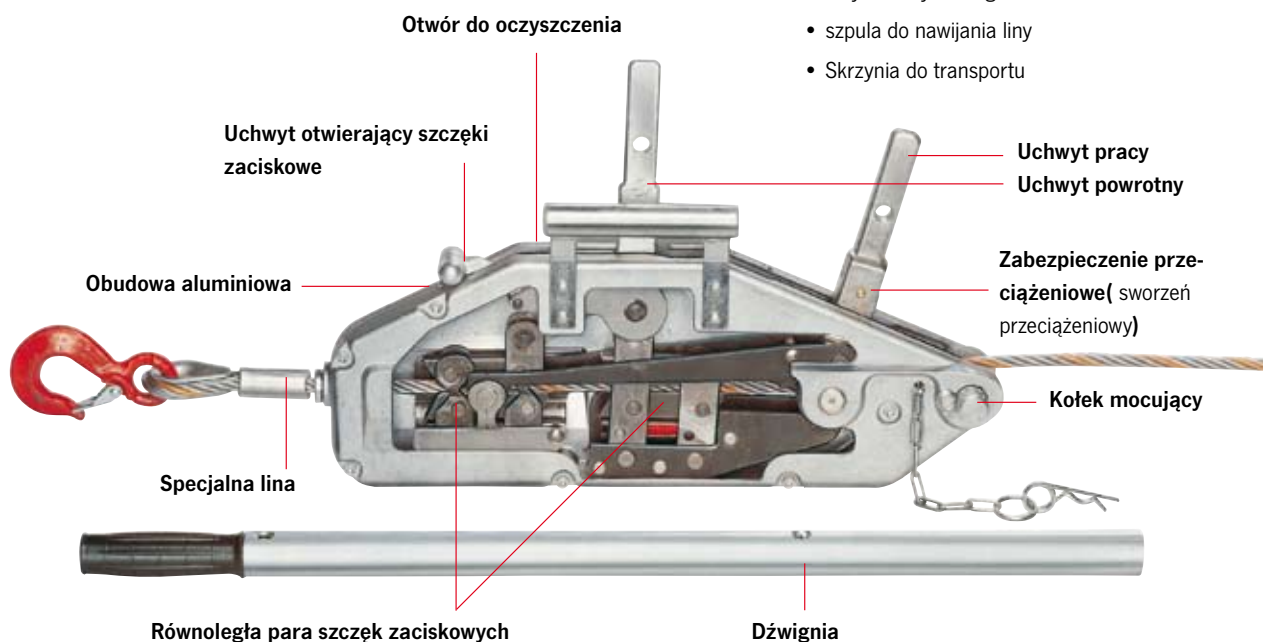

Dane techniczne modelu Yaletrac

Model	EAN-Nr. 4025092*	Udźwig kg	Przesuw liny dla podwójnego skoku mm	Siła uciągu uchwyty daN	Długość uchwyty mm	Średnica liny mm	Ciężar własny bez liny kg	Ciężar liny kg/m
Y 08	*051811	800	60	24	800	8,4	7	0,29
Y 16	*051828	1.600	60	30	790/1.190	11,5	14	0,53
Y 32	*078870	3.200	40	50	790/1.190	16	21	1

Wymiary modelu Yaletrac

Model	Y 08	Y 16	Y 32
L, mm	430	545	680
H, mm	168	190	230
H1, mm	240	270	330
B, mm	60	72	91
B1, mm	-	97	110

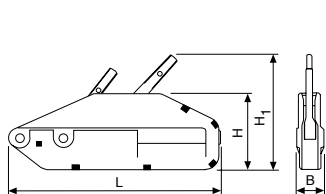

Model Y 08

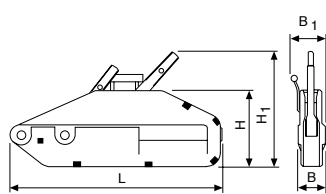

Model Y 16

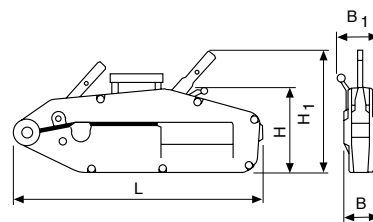

Model Y 32



Opcjonalnie: stalowa skrzynia do transportu Yaletrac ca. 74 x 26 x 45 cm



Opcjonalnie: Hak z zapadką

! Produkty uzupełniające tj. zacisk linowy (strona 80), Zblocza (strona 81).



Wciągnik linowy Model LP

Udźwig 500 kg

Praktyczna pomoc do ciągnięcia, podnoszenia, napinania, opuszczania i wielu innych zastosowań w pomieszczeniach lub na zewnątrz. Małe poręczne narzędzie, idealne do prac montażowych, serwisowych oraz jako wyposażenie małych warsztatów.

Właściwości

- Obudowa wykonana z blachy stalowej jest lekka i wytrzymała.
- Kompletny zestaw składa się z przeciągarki ze sworzniem mocującym i hakiem, dźwigni teleskopowej, 10-metrowej liny, jarzma nośnego i 1 m zawiesia mocującego.

Dane techniczne modelu LP

Model	EAN-Nr. 4025092*	Udźwig kg	Przesuw liny dla podwójnego skoku mm	Siła uciagu uchwyty daN	Długość uchwytu mm	Średnica liny mm	Ciężar własny bez liny i uchwytu kg
LP 500	*051804	500	35	15	600	8,3	4

Wciągniki firmy Yale nie są zaprojektowane dla podnoszenia ludzi i pod żadnym pozorem nie mogą być do tego stosowane!

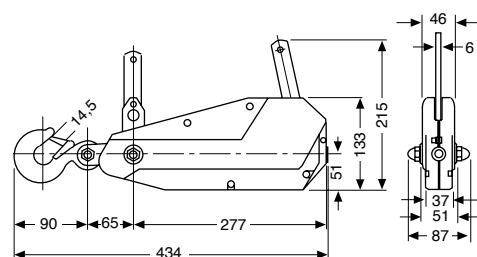

Model LP

Przeciagarka linowa Model LM

Siła uciągu 500 - 1.800 daN

Użycie stopów metali lekkich pozwoliło na uzyskanie urządzenia do ciągnięcia i napinania o niewielkim ciężarze własnym i odporności korozyjnej. System niezależnych zapadek pozwala na bezpieczną pracę urządzenia, a samo-smarowne łożyska na redukcję zużycia części.

Właściwości

- Wszystkie sprężyny i wałki wykonane są ze stali nierdzewnej. Elementem podnoszącym jest ocynkowana, nie skręcająca się specjalna lina.
- Urządzenia wyposażone są w nietłamiwe kute haki nośny i ładunkowy, mocowane za pomocą zatrzasków pozwalających na obrót o 360°.
- Przeciagarka LM może być zastosowana do wyboru jako urządzenie z jednym lub dwoma ciągnami. Przy dwóch ciągnach, siła ciągnąca jest podwójna, a wysokość podnoszenia jest zmniejszona o połowę.



Wciągniki firmy Yale nie są zaprojektowane dla podnoszenia ludzi i pod żadnym pozorem nie mogą być do tego stosowane!

Dane techniczne modelu LM

Model	EAN-Nr. 4025092*	Wykonanie z jednym ciągnem Siła uciągu daN	Wykonanie z jednym ciągnem Długość liny m	Wykonanie z jednym ciągnem Strefa martwa mm	Wykonanie dwucięgnowe Siła uciągu daN	Wykonanie dwucięgnowe Długość liny m	Wykonanie dwucięgnowe Strefa martwa mm	Ciężar całkowity kg	Długość dźwigni mm	Gardziel haka mm	średnica liny mm
115 DV-B	*077293	500	4,6	550	1.000	2,3	700	4,5	420	22	4,8
202 WN-VB	*077309	500	6,0	525	1.000	3,0	690	5,2	520	22	4,8
434 WN-VB	*077316	500	9,0	550	1.000	4,5	710	5,8	530	22	4,8
S 434 WN-VB	*077491	700	6,0	565	1.400	3,0	725	6,0	530	22	5,6
S 404 WN-VB	*077323	900	5,2	575	1.800	2,6	720	5,9	635	22	6,4

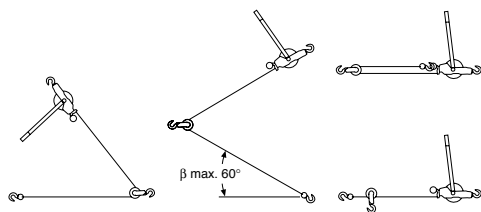

Możliwości zaczepu - Uwaga! Zmniejszona siła ciągnąca!

Urządzenia te mogą być stosowane tylko do ciągnięcia i naprężania. Podnoszenie i opuszczanie ładunku jest zabronione!



Zacisk linowy Model LMG

Siła uciągu 2.000 - 5.000 daN

Zacisk linowy LITTLE MULE® służy do zaciskania, ciągnięcia i napinania lin stalowych nieizolowanych, kabli i prętów w każdym rodzaju w zależności od średnicy liny, jakości powierzchni aż do twardości stosowanego materiału o max. 1.770 N/mm².

Równoległe położone szczęki zaciskowe zapewniają nieruchomy bezpoślizgowy zacisk nie uszkadzając liny.

Specjalne prowadzenie sprężynowe zabezpiecza z jednej strony zacisk przed wypadnięciem liny a z drugiej strony zapewnia jej powrót bez zakleszczenia.

Model LMG II-X wyposażony jest w rowkowane szczęki zaciskowe i nadaje się w zależności od średnicy, jakości powierzchni dla lin z twardością materiału 1.960 N/mm².

Dane techniczne modelu LMG

Model	EAN-Nr. 4025092*	Siła naciągu daN	średnica liny mm	Ucho pociągowe mm	Ciężar całkowity kg
LMG I	*052214	2.000	5 - 15	31 x 44	1,6
LMG II	*052221	3.000	8 - 20	31 x 44	2,9
LMG II-X	*052245	3.000	8 - 20	31 x 44	2,9
LMG III	*052238	5.000	18 - 32	66 x 93	9,5

Zblocze linowe uchylne jednokrążkowe

Udźwig 1.000 - 6.400 kg

Zblocza linowe umożliwiają poprzez otwieranie jednostronne, szybkie ułożenie liny na krążku. Stosowane są do zmiany kierunku liny nośnej lub jako szybki punkt zaczepienia.

Właściwości

- Kołyszący się hak w kierunku ciągnięcia, zabezpiecza zblocze.
- Krążki wykonane z wysoko wartościowej stali mają maszynowo wyrobione wyłobienia i posiadają łożyska ślizgowe.
- Przy wyborze i klasyfikacji zbloczy należy zwrócić uwagę na napęd liny w/g DIN 15020.



Dane techniczne zbloczy

Model	EAN-Nr. 4025092*	Udźwig kg	średnica liny mm	Ciężar całkowity kg
Zblocze 1000	*455817	1.000	7	3,3
Zblocze 2000	*455794	2.000	13	8,9
Zblocze 3200	*455800	3.200	15	15,5
Zblocze 6400	*455824	6.400	18	26,5

Wymiary zbloczy

Model	Zblocze 1000	Zblocze 2000	Zblocze 3200	Zblocze 6400
B, mm	118	199	230	270
B1, mm	76	92	108	116
B2, mm	17	24	28	35
C, mm	23	27	31	42
ØD1, mm	85	150	180	210
ØD2, mm	105	190	220	260
L, mm	305	425	496	655
L1, mm	200	263	295	375
L2, mm	23	30	40	47
R, mm	4	7	9	10

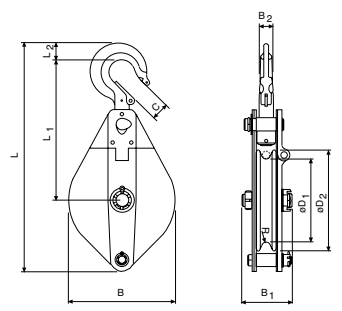

Model Zblocze linowe



Wciągniki firmy Yale nie są zaprojektowane dla podnoszenia ludzi i pod żadnym pozorem nie mogą być do tego stosowane!



Elektryczna wciągarka linowa Model RPE

Siła uciążu 250 - 1.000 daN

Wciągarki linowe typu RPE i RPA są celowo zaprojektowane dla osiągnięcia wysokiej wydajności i bezpieczeństwa, oraz oferują one wiele zalet i możliwości. Ich ekstremalnie zwarta praktyczna konstrukcja i uniwersalne prowadzenie liny pozwala na indywidualne zastosowanie prawie we wszystkich możliwych pozycjach, tworząc z nich silną pomoc dla podnoszenia i ciągnięcia ładunków. Zostały zaprojektowane zgodnie z normą DIN 15020 - w klasie napędowej 1 Bm, warunkami bezpieczeństwa BGV D8 (sprzęt wciągający, podnoszący, i ciągnący) i oczywiście w/g dyrektywy maszynowej.

Każda wciągarka jest fabrycznie testowana na przeciążenie. Urządzenia są dostarczane z certyfikatem testu, na którym zawarty jest numer seryjny urządzenia oraz instrukcją obsługi z deklaracją producenta.

Właściwości

- Zwarta budowa wciągarki poprzez położony wewnątrz silnik hamujący.
- Standard: napięcie 400V/230V, 3 fazy, 50 Hz, zabezpieczenie silnika IP 54, izolacji w klasie F.
- Nastawne sprzęgło poślizgowe, zabezpieczające wciągarkę przed przeciążeniem. W modelu RPE 10-6 jako standard.
- Przekładnia zębata czołowa zapewnia gładką, cichą pracę. Smarowanie smarami stałymi umożliwia użycie urządzenia w każdej pozycji.
- Sprężynowy hamulec cierny wbudowany w silnik zapewnia, że w razie chwilowej przerwy w zasilaniu prądem, ładunek jest zabezpieczony.
- Standardowy bęben do nawijania liny w gładkim wykonaniu.
- Przymocowanie do bębna liny pozwala na wielokrotne jej owijanie bez uszkodzenia.
- Urządzenia wykonane standardowo sterowane są bezpośrednio (sterowanie bezpośrednie z awaryjnym przyciskiem stop, 2m kabla sterującego).
- Bezpieczne wyłączenie wciągarki poprzez zawarty w kasecie sterowniczej awaryjny przycisk stop.



Zamocowanie liny na bębnie



Sprężynowy hamulec cierny



Silnik ze zintegrowanym hamulcem

Uwaga! Przy wyborze długości liny należy wziąć pod uwagę, że na bębnie muszą być nawinięte co najmniej 2,5 zwoje, co odpowiada ok 1 m liny.

Opcje

- Różne rodzaje bębna np.: przedłużony, pozwalający na użycie dłuższej liny; rowkowany dla lepszego prowadzenia liny; z przedziałką i dwoma umocowaniami liny, pozwalające na jednoczesną pracę dwoma linami (np. trawersowanie).
- Wyłącznik krańcowy przekładni ograniczający przesuwanie się liny w dwóch kierunkach (tylko w połączeniu ze sterowaniem niskiego napięcia 42V).
- Silnik jednofazowy 230V, 50Hz. Sterowanie niskim napięciem 42V.
- Wyłącznik napięcia liny do automatycznego zatrzymania pracy wciągarki, gdy siła napięcia liny jest niewystarczająca.
- Przemiennek częstotliwości do bezstopniowej regulacji prędkości.
- Nastawne sprzęgło poślizgowe, zabezpieczające wciągarkę przed przeciążeniem dla modeli RPE 2-13, RPE 5-6 i RPE 5-12.
- Specjalne wykonanie dla scen teatralnych w/g BGV C1.
- Sterowanie radiowe
- Hamulec nierdzewny
- Specjalne wykonania na zapytanie .



Wykonanie specjalne do zastosowania w elektrowniach wiatrowych na zapytanie!

Dostępne również w wykonaniu ocynkowanym!



Silnik jednofazowy



Wyłącznik krańcowy przekładni



Przekładnia ze sprzęgłem poślizgowym



Różne wykonania bębna.

Dane techniczne modelu RPE

Model	EAN-Nr. 4025092*	Siła uciążu* daN	Prędkość podnoszenia* m/min	średnica liny mm	Moc silnika kW	ED przy 120 c/h %	Długość liny 1. warstwa m	Długość liny 2. warstwa m	Długość liny 3. warstwa m	Długość liny 4. warstwa m	Masa bez liny kg
RPE 2-13	*071796	250	13	4	0,55	40	11,2	24,4	38,8	54,5	31,8
RPE 5-6	*071857	500	6,5	6	0,55	40	7,0	16,4	27,0	38,8	32,8
RPE 5-12	*071918	500	12	6	1,1	40	11,0	24,9	39,7	55,4	41,0
RPE 9-6	*071956	990	6	8	1,1	40	10,2	23,0	37,4	-	76,0
RPE 10-6**	*072014	1.000	6	8	1,1	40	10,2	23,0	37,4	-	76,9

*w górnej warstwie liny ** ze sprzęgłem poślizgowym

Urządzenia dźwignicowe Elektryczne wciągarki linowe

Bębny gładki (możliwość wykorzystania dłuższej liny)

Model	Siła w linie* daN	Rozmiar bębna	Maksymalna długość liny m
RPE 2-13 L	250	2	80
RPE 5-6 L	500	2	58
RPE 9-6/10-6 L	990/1.000	2	56
RPE 2-13 XL	250	3	200
RPE 5-6 XL	500	3	140
RPE 5-12 XL	500	3	140
RPE 9-6/10-6 XL	990/1.000	3	100

* w warstwie górnej

Bębny rowkowy (zalecane przy pracy jednowarstwowej)

Model	Siła w linie* daN	Rozmiar bębna	Długość liny w pierwszej warstwie m	Maksymalna długość liny m
RPE 2-13 R	250	1	8,8	43
RPE 5-6 R	500	1	6,2	33
RPE 9-6/10-6 R	990/1.000	1	8,2	30
RPE 2-13 LR	250	2	13,3	64
RPE 5-6 LR	500	2	9,5	49
RPE 5-12 LR	500	2	9,5	49
RPE 9-6/10-6 LR	990/1.000	2	12,9	47
RPE 2-13 XLR	250	3	35,3	165
RPE 5-6 XLR	500	3	25,7	128
RPE 5-12 XLR	500	3	25,7	128
RPE 9-6/10-6 XLR	990/1.000	3	25,2	89

Wymiary modelu RPE (400V sterowanie bezpośrednie, standardowy bęben)

Model	RPE 2-13	RPE 5-6	RPE 5-12	RPE 9-6	RPE 10-6
A, mm	405	405	405	525	525
B, mm	375	375	375	485	485
C, mm	18	18	18	25	25
DTR, mm	76	76	76	108	108
Dmax, mm	104	118	118	148	148
DA, mm	150	150	150	180	180
E, mm	338	338	428	450	450
F, mm	210	210	300	270	270
G, mm	260	260	350	345	345
H, mm	290	290	380	380	380
I, mm	11	11	11	13	13
K, mm	250	250	250	340	340
L, mm	125	125	125	170	170
M, mm	6	6	6	10	10
N, mm	33	33	33	47,5	47,5
O, mm	194	194	284	250	250
P, mm	19	19	19	24	24
Q, mm	13	13	13	19	19
R, mm	125	125	125	170	170
S, mm	4	6	6	8	8
$\alpha 1, ^\circ$	130	130	130	145	145
$\alpha 2, ^\circ$	110	110	110	125	125
$\alpha 3, ^\circ$	40	40	40	50	50
$\beta 1, ^\circ$	150	150	150	155	155
$\beta 2, ^\circ$	90	90	90	100	100
$\beta 3, ^\circ$	80	80	80	83	83

*Wymiary dla modeli w wykonaniu opcjonalnym na zapytanie!

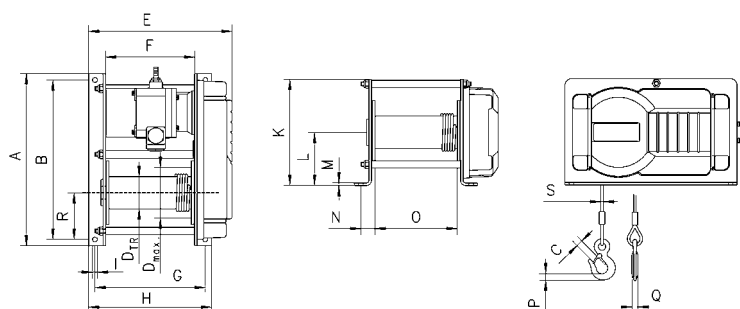

Model RPE

Wciągarki firmy Yale nie są zaprojektowane dla podnoszenia ludzi i pod żadnym pozorem nie mogą być do tego stosowane!

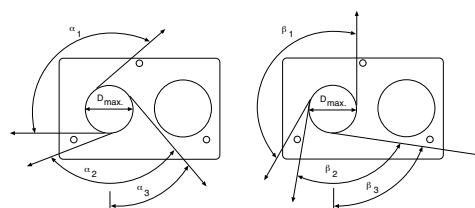

Możliwe kierunki prowadzenia liny



Pneumatyczna wciągarka linowa Model RPA

Siła uciągu 250 - 500 daN

Koncepcja konstrukcyjna tej wciągarki odpowiada wykonaniu typu RPE, jednakże nie posiada ona awaryjnej funkcji stop.

Model RPA nadaje się dzięki 100% nieograniczonej ilości startów oraz czasu włączeń do zastosowania w trudnych warunkach.

Urządzenie to odporne jest na działanie czynników zewnętrznych tj. zanieczyszczenia, wilgotność, oraz agresywnych związków.

Właściwości

- Wytrzymały silnik lamelowy o wysokim momencie rozruchu zaprojektowany dla ciśnienia pracy 4-6 bar.
- Silnik ze zintegrowanym sprężynowym hamulcem ciernym gwarantuje, że w przypadku chwilowej przerwy w zasilaniu, ładunek jest zabezpieczony.
- Czuły system sterujący dzięki bezpośrednio działającym zaworom w kasecie sterowniczej.

Opcje

- Różne rodzaje bębna np.: przedłużony, pozwalający na użycie dłuższej liny; rowkowany dla lepszego prowadzenia liny; z przedziałką i dwoma umocowaniami liny, pozwalające na jednoczesną pracę dwóch lin.
- Sterowanie i kasetka sterownicza, 2,5 m przewodu i sprzęgło pneumatyczne.
- Set składający się z regulatora ciśnienia, manometru, olejarki i uchwytu.



Zamocowanie liny na bębnie



Różne rodzaje bębna (zobacz strona 84)

! Dla zapewnienia bezawaryjnej pracy wciągarki pneumatycznej należy sprężone powietrze wcześniej oczyścić i naoleić!

Dane techniczne modelu RPA

Model	EAN-Nr. 4025092*	Siła uciagu* daN	Prędkość podnoszenia przy obciążeniu nominalnym m/min	Prędkość podnoszenia (bez obciążenia)* m/min	Prędkość opuszczania* (udźwig nominalny) m/min	średnica liny mm	Moc silnika kW	Maksymalna długość liny w warstwie górnej m	Masa bez liny kg
RPA 2-13	*072397	250	12,5	20	22	4	0,55	54,5	36,7
RPA 5-6	*072458	500	6,2	10	11	6	0,55	38,8	36,7

*Wartości w warstwie górnej przy 6 bar, Zużycie powietrza 0,75 m³/min

Dostępne również w wersji ocynkowanej!

Wymiary modelu RPA

Model	RPA 2-13	RPA 5-6
A, mm	405	405
B, mm	375	375
C, mm	18	18
DTR, mm	76	76
Dmax, mm	104	118
DA, mm	150	150
E, mm	336	336
F, mm	210	210
G, mm	260	260
H, mm	290	290
I, mm	11	11
K, mm	250	250
L, mm	125	125
M, mm	6	6
N, mm	33	33
O, mm	194	194
P, mm	19	19
Q, mm	13	13
R, mm	125	125
S, mm	4	6
$\alpha 1, ^\circ$	130	130
$\alpha 2, ^\circ$	90	90
$\alpha 3, ^\circ$	20	20
$\beta 1, ^\circ$	150	150
$\beta 2, ^\circ$	70	70
$\beta 3, ^\circ$	60	60

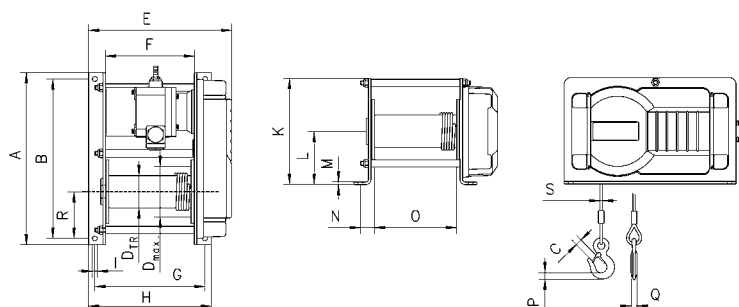

Model RPA

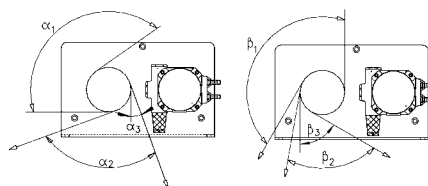

Możliwe kierunki prowadzenia liny

Specjalne konstrukcje na zapytanie!

Uwaga! Przy wyborze długości liny należy wziąć pod uwagę, że na bębnie muszą być nawinięte co najmniej 2,5 zwoje, co odpowiada ok 1 m. liny.



Wciągarka linowa korbowa Model MWS

Siła uciągu 125 - 2.000 daN

Wciągarkę tą stosuje się wszędzie tam, gdzie nie ma dostępu do prądu lub warunki pracy są nieczyste.

Zalecana średnica liny w/g DIN 3060

FE-znk 1770 sZ-spa. Linę należy zakupić osobno.

Właściwości

- Zamknięta przekładnia chroni leżące wewnątrz części, również w trudnych warunkach zastosowania.
- Koło zębate czołowe na łożysku tocznym i bęben na linę z łożyskiem ślizgowym.
- Zwarta zabudowa.
- Szybkie i proste zamocowanie na ścianach, masztach itp.
- Przystawna, samo-blokująca, i zabezpieczona przed przepływem zwrotnym (odbicie) korba, służy do szybkiego podnoszenia małych ciężarów, dzięki czemu osiąga się niski nakład siły przy podnoszeniu oraz szybkie nawijanie liny.
- Hamulec naciskowy, pracujący na zasadzie samo zaciskowej do szczególnie czułego podnoszenia i opuszczania ładunku. Zapobiega to niezamierzonemu luzowaniu się hamulca w trakcie kołysania i wibracji ładunku.
- Urządzenie nadaje się do zastosowania w przedziale temperatur: -20° C do +40° C.

Opcje

- Wykonanie antykorozyjne.

! Wciągarki firmy Yale nie są zaprojektowane dla podnoszenia ludzi i pod żadnym pozorem nie mogą być do tego stosowane!

Dane techniczne modelu MWS

Model	EAN-Nr. 4025092*	Siła uciągu 1 warstwa	Siła uciągu ostatnia warstwa	Siła korby 1 warstwa	Przesuw liny na jeden obrót korby 1 warstwa mm	Przełożenie	Ciężar całkowity bez liny	Zalecana średnica liny*	Minimalna siła zrywający liny	Maksymal- na długość liny	Maksymal- na liczba warstw liny
		daN	daN	daN	mm		kg	mm	kN	m	
MWS 125	*080064	125	55	11	120	1:1	7	3	5,7	52	18
MWS 300	*080071	300	120	7	21	1:7,4	10	5	15,9	26	9
MWS 500	*080088	500	323	13	30	1:7,4	11	6	22,9	12	5
MWS 1000	*080095	1.000	684	15	21	1:17	28	9	51	27	5
MWS 2000	*080101	2.000	1.712	24	16	1:25,7	32	13	106	7	2

*Gem. DIN 3060 FE-znk 1770sZ-spa

Wymiary modelu MWS

Model	MWS 125	MWS 300	MWS 500	MWS 1000	MWS 2000
A, mm	70	200	200	230	230
B, mm	305	300	300	340	340
C, mm	270	268	268	280	280
D, mm	168	168	168	180	180
G, mm	40	15	15	27	27
H, mm	85	60	60	126	126
ØJ, mm	32	50	70	102	121
K, mm	14	12	12	17	17
ØL, mm	141	140	140	212	212
M, mm	198	198	198	266	288
N, mm	153	108	108	118	118
O, mm	325	263	263	425	425
P, mm	300	250	250	250	250
S, mm	128	128	128	128	128

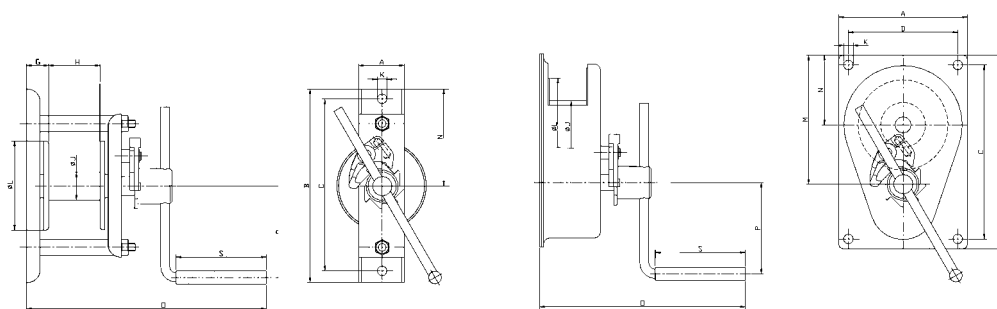

Model MWS, 125 daN

Model MWS, 300 - 500 daN

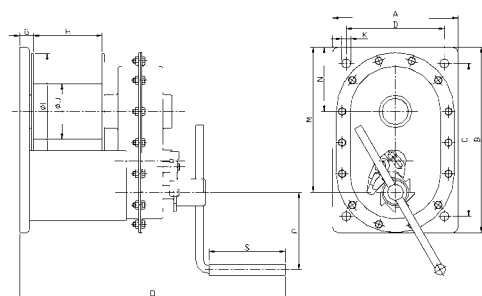

Model MWS, 1.000 - 2.000 daN



Wciągarka linowa korbowa Model MWW

Siła uciągu 250 - 5.000 daN

Wciągarka linowa typu MWW z przekładnią ślimakową, nadaje się do stosowania szczególnie w wieżach wirtniczych, stoczniach, w przemyśle, w rzeźniach, halach sportowych, itd.

Zalecana średnica liny w/g DIN 3060

FE-znk 1770 sZ-spa. Linę należy zakupić osobno.

Właściwości

- Obudowa i bębny wykonane są z wytrzymałej blachy stalowej.
- Koło zębate czołowe na łożysku tocznym i bębny na linę z łożyskiem ślizgowym.
- Małe wymiary, zwarta zabudowa, możliwość użycia długiej liny.
- Szybkie i proste zamocowanie na ścianach, masztach itp.
- Dwa kierunki biegu liny, co pozwala na pracę z różnych pozycji.
- Przystawna, samo-blokująca, i zabezpieczona przed przepływem zwrotnym (odbicie) korba, służy do szybkiego podnoszenia małych ciężarów, dzięki czemu osiąga się niski nakład siły przy podnoszeniu oraz szybkie nawijanie liny.
- Dwie prędkości podnoszenia poprzez różny ruch korby przy sile uciągu od 2.000 daN.
- Hamulec naciskowy, pracujący na zasadzie samo-zaciskowej do szczególnie czułego podnoszenia i opuszczania ładunku. Zapobiega to niezamierzonemu luzowaniu się hamulca w trakcie kołysania i wibracji ładunku.
- Urządzenie nadaje się do zastosowania w przedziale temperatur: -20° C do +40° C.

Opcje

- Wykonanie antykorozyjne.
- Bęben rowkowany dla lepszego prowadzenia liny.
- Przedziałka bębna, pozwalająca na jednoczesną pracę dwóch lin.
- Wolny bieg służący do szybkiego odwijania liny bez obciążenia

! Wciągarki firmy Yale nie są zaprojektowane dla podnoszenia ludzi i pod żadnym pozorem nie mogą być do tego stosowane!

Dane techniczne modelu MWW

Model	EAN-Nr. 4025092*	Siła uciągu 1. warstwa	Siła uciągu ostatnia warstwa	Wymagana siła 1. warstwa	Przesuw liny na jeden obrót korby	Przełożenie	Ciężar całkowity bez liny	Zalecana średnica liny*	Minimalna siła zrywająca liny	Maksymal- na długość liny	Maksymal- na liczba warstw liny
		daN	daN	daN	mm		kg	mm	kN	m	
MWW 250	*079990	250	95	5	17/-	1:10	13	5	15,9	63	11
MWW 500	*080002	500	239	9	20/-	1:12	16	6	22,9	77	9
MWW 1000	*080019	1.000	542	14	13/-	1:26	26	9	51	55	7
MWW 1500	*080026	1.500	845	21	13/-	1:26	28	10	63	49	6
MWW 2000	*080033	2.000	1.129	12/20	5,5/11	1:76/38	60	13	106	46	6
MWW 3000	*080040	3.000	1.861	17/30	5/10	1:104/52	78	16	161	52	5
MWW 5000	*080057	5.000	3.165	34/61	6/12	1:120/60	115	20	252	40	5

*W/g. DIN 3060 FE-znk 1770sZ-spa

Wymiary modelu MWW

Model	MWW 250	MWW 500	MWW 1000	MWW 1500	MWW 2000	MWW 3000	MWW 5000
A, mm	293	313	348	378	410	436	436
B, mm	140	164	201	238	295	356	421
C, mm	82	106	141	178	196	251	316
D, mm	261	281	316	346	360	386	386
G, mm	123	125	127	127	137	137	138
H, mm	107	129	160	185	180	205	200
ØJ, mm	48	70	102	102	133	165	219
K, mm	17	17	17	17	25	25	25
ØL, mm	160	190	240	240	312	376	437
M, mm	121	138	164	164	208	260	298
N, mm	88	96	140	142	249	308	335
O, mm	410	440	490	490	740	825	865
P, mm	350	350	350	350	380	380	380
R, mm	170	190	260	263	419	550	613
S, mm	140	140	140	140	250	250	250

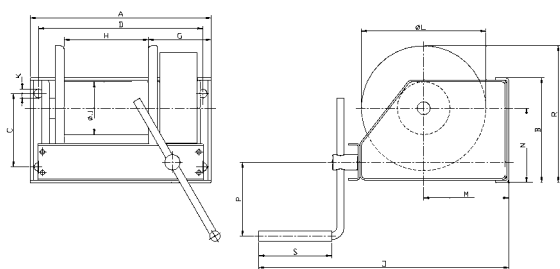

Model MWW, 250 - 1.500 daN

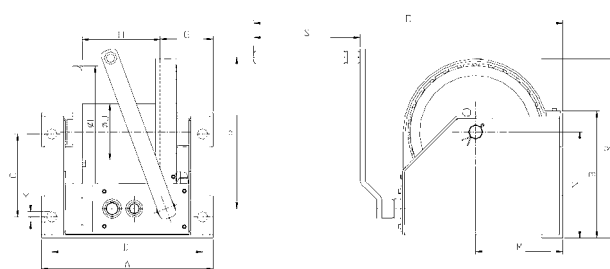

Model MWW, 2.000 - 5.000 daN



Wciągarka linowa korbowa Model HW-C

Siła uciągu 300 und 800 daN

Właściwości

- Obudowa i bęben wykonane są z blachy stalowej, co umożliwia wszechstronne zastosowanie.
- Bęben z łożyskiem ślizgowym zapewnia precyzyjne przemieszczanie się liny.
- Przekładnia zębata czołowa zapewnia gładką pracę.
- Zwarta konstrukcja
- Szybkie i proste zamocowanie na ścianach, masztach itp.
- Obrotowy uchwyt korby
- Hamulec naciskowy, pracujący na zasadzie samo zaciskowej do szczególnie czułego podnoszenia i opuszczania ładunku. Zapobiega to niezamierzonemu luzowaniu się hamulca w trakcie cofania i wibracji ładunku.
- Urządzenie nadaje się do zastosowania w przedziale temperatur: -10° C do +50° C.

Zastosowanie

Wciągarkę linową typu HW-C stosuje się wszędzie tam, gdzie nie ma dostępu do prądu i warunki pracy są nieczyste.

Wciągarki firmy Yale nie są zaprojektowane dla podnoszenia ludzi i pod żadnym pozorem nie mogą być do tego stosowane!

Dane techniczne modelu HW-C

Model	EAN-Nr. 4025092*	Siła uciągu 1 warstwa	Siła uciągu ostatnia warstwa	Wymagana siła 1 warstwa	Przesuw liny na jeden obrót korby mm	Przełożenie	Ciężar całkowity bez liny	Zalecana średnica liny*	Minimalna siła zrywają- ca liny	Maksymal- na długość liny	Maksymal- na liczba warstw liny
		daN	daN	daN			kg	mm	kN	m	
HW 30 C	*039161	300	120	22	40	4,2:1	3,8	5	13,6	20	9
HW 80 C	*039192	800	400	20	26	10:1	10,1	8	34,8	15	7

*W/g. DIN 3060 FE-znk 1770sZ-spa.

Wymiary modelu HW-C

Model	HW 30 C	HW 80 C
A	156	216
B	184	293
C	88	127
D	208	319
E	27	27
F	273	308
G	51	63
H	109	109

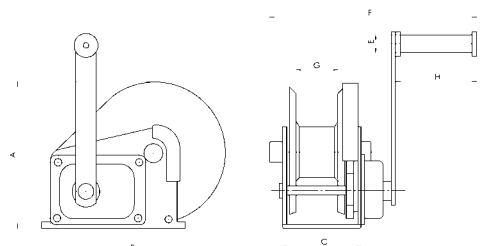

Model HW-C

Wciągarka linowa korbowa Wykonanie antykorozyjne Model HW-CS

Siła uciągu 300 i 800 daN

Właściwości

- Wysoka odporność antykorozyjna, dzięki wykonaniu obudowy i bębna ze stali szlachetnej oraz tulei łożyska ślizgowego z brązu.
- Bębny z łożyskiem ślizgowym pozwala na perfekcyjne odwijanie liny.
- Zwarta konstrukcja
- Szybkie i proste zamocowanie na ścianach, masztach itp.
- Obrotowy uchwyt korby
- Hamulec naciskowy, pracujący na zasadzie samo zaciskowej do szczególnie czułego podnoszenia i opuszczania ładunku. Zapobiega to niezamierzonemu luzowaniu się hamulca w trakcie kołysania i wibracji ładunku.
- Urządzenie nadaje się do zastosowania w przedziale temperatur: -10° C do +50° C.

Zastosowanie

Wciągarkę linową tego typu stosuje się wszędzie tam, gdzie nie ma dostępu do prądu.

Opcje

Lina odporna na rdzę i działanie kwasów.



Wciągarki firmy Yale nie są zaprojektowane dla podnoszenia ludzi i pod żadnym pozorem nie mogą być do tego stosowane!

Dane techniczne modelu HW-CS

Model	EAN-Nr. 4025092*	Siła uciągu 1 warstwa	Siła uciągu ostatnia warstwa	Wymagana siła 1 warstwa	Przesuw liny na jeden obrót korby mm	Przełożenie	Ciężar całkowity bez liny	Zalecana średnica liny*	Minimalna siła zrywają- ca liny	Maksymal- na długość liny	Maksymal- na liczba warstw liny
		daN	daN	daN			kg	mm	kN	m	
HW 30 CS	*039239	300	120	22	40	4,2:1	3,8	5	13,6	20	9
HW 80 CS	*039253	800	400	20	26	10:1	10,1	8	34,8	15	7

*W/g. DIN 3060 FE-znk 1770sZ-spa.

Wymiary modelu HW-CS

Model	HW 30 CS	HW 80 CS
A	156	216
B	184	293
C	88	127
D	208	319
E	27	27
F	273	308
G	51	63
H	109	109

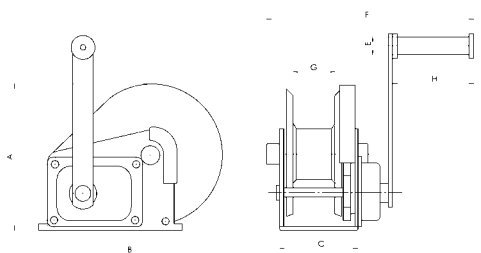

Model HW-CS



Podnośnik mechaniczny Model Yaletaurus

Nośność 10.000 kg

Podnośnik mechaniczny typu SJ stosowany jest w ciasnych miejscach, gdzie tradycyjne urządzenia dźwigające ze względu na wysokość zabudowy nie mają dostępu. Yaletaurus jest idealnym urządzeniem do podtrzymywania, prostowania i przesuwania elementów maszyn tj. ciężkich obiektów w pracach remontowych i naprawczych pod wpływem najtrudniejszych warunków. Yaletaurus można stosować wszechstronnie, waży tylko 30 kg., i umożliwia wysoką nośność. Podnośnik ten podnosi, przesuwa i opuszcza ładunek w każdym kierunku, przy użyciu siły ręcznej 45 kg.

Właściwości

- Wykorzystanie zasady działania hamulca naciskowego, gdzie nacisk na hamulec wywołany przez sam ładunek jest proporcjonalny do jego wielkości. W ten sposób ładunek jest bezpiecznie utrzymany w każdej pozycji.
- Zabudowa ze zintegrowaną stopą, wykonane z żeliwa steryoidalnego.
- Zastosowany hamulec naciskowy pochodzi oryginalnie z urządzenia Yale Pullift co ułatwia zaopatrzenie w części zamienne.
- Zastosowanie wysokowartościowych surowców w obszarze przekładni i listwy zębatej umożliwia niski nakład siły podczas pracy i wysoką żywotność produktu.

Dane techniczne modelu Yaletaurus

Model	EAN-Nr. 4025092*	Nośność na głowicy kg	Nośność na stopie kg	Wysokość zabudowy mm	Wysokość podnosze- nia mm	Wymaga- na siła daN	Ciężar całkowity kg
Taurus	*066044	10.000	7.000	505	295	45	31,1

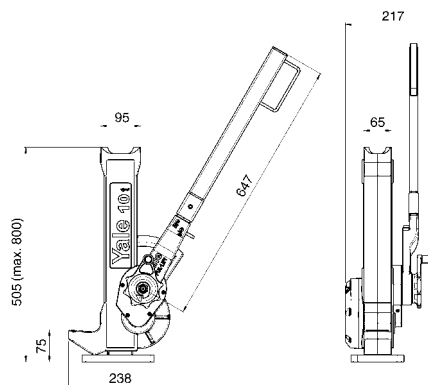

Model Yaletaurus

Podnośnik mechaniczny w/g DIN 7355 Model SJ

Nośność 1.500 - 10.000 kg

Podnośnik SJ stosowany jest do wszystkich prac remontowych i naprawczych w rafineriach, w przemyśle budowlanym a także w rolnictwie. Służy do podtrzymywania i przesuwania ciężarów.

Ładunek znajduje się albo na stopie albo na głowicy podnośnika. Do podnoszenia używa się korby ręcznej przy listwie zębatej, którą porusza się łatwo i wygodnie do góry.

Właściwości

- Wykorzystanie zasady działania hamulca naciśkowego, gdzie nacisk na hamulec jest wywołany przez sam ładunek i jest proporcjonalny do jego wielkości. W ten sposób ładunek jest bezpiecznie utrzymany w każdej pozycji.
- Samo-blokująca korba działająca zabezpieczająco przed odbiciem, oraz zawarty na niej gumowy uchwyt ułatwiają pracę urządzeniem i zmniejszają ryzyko skaleczenia.
- Precyzyjnie wykonana przekładnia i jej przełożenie zapewniają niski nakład siły i łatwą pracę urządzeniem.
- Stopa nie posiada redukcji obciążenia granicznego.



Podnośnik torowy RSJ z dużą podstawą, ważną w zastosowaniu na nierównym terenie.

Dane techniczne modelu SJ

Model	EAN-Nr. 4025092*	Nośność kg	Wysokość zabudowy h5 mm	Wysokość podnoszenia h1 mm	Wymagana siła daN	Ciężar całkowity kg
SJ 15	*080897	1.500	725	360	28	17
SJ 30	*079877	3.000	735	360	28	20
SJ 50	*079884	5.000	730	350	28	27
SJ 100	*080903	10.000	800	410	56	43

Wymiary modelu SJ

Model	SJ 15	SJ 30	SJ 50	SJ 100
a, mm	76	83	108	124
b1, mm	164	200	190	252
b2, mm	38	38	52	65
b5, mm	140	140	170	170
g, mm	60	65	71	86
h1, mm	360	360	350	410
h2, mm	70	70	80	85
h5, mm	725	735	730	800
l1, mm	225	249	275	300
l2, mm	113	128	128	250

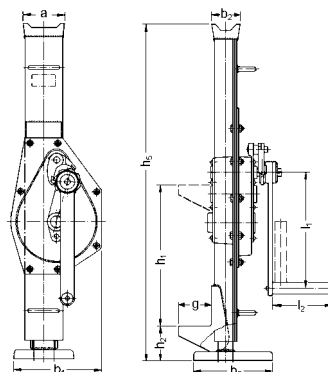

Model SJ