

# FETTE



## Gewindewerkzeuge

Alles aus einer Hand –  
in Spitzenqualität

## Thread tools

Everything from one source –  
in the highest quality

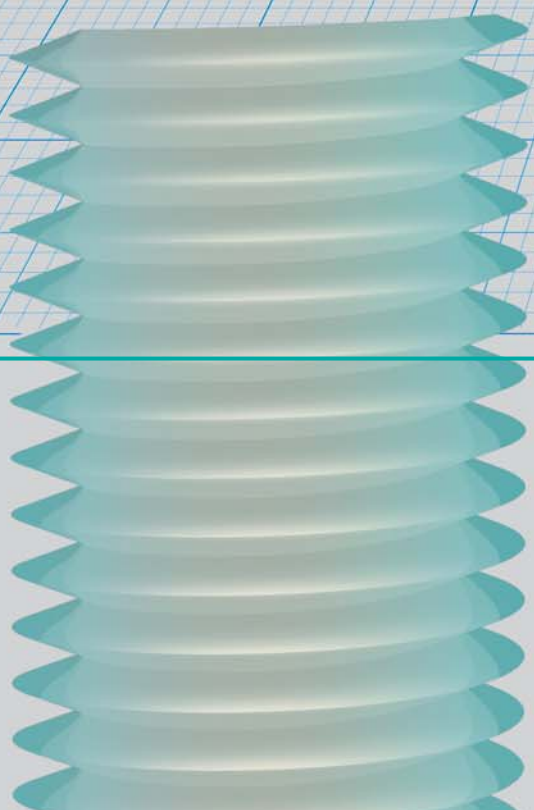
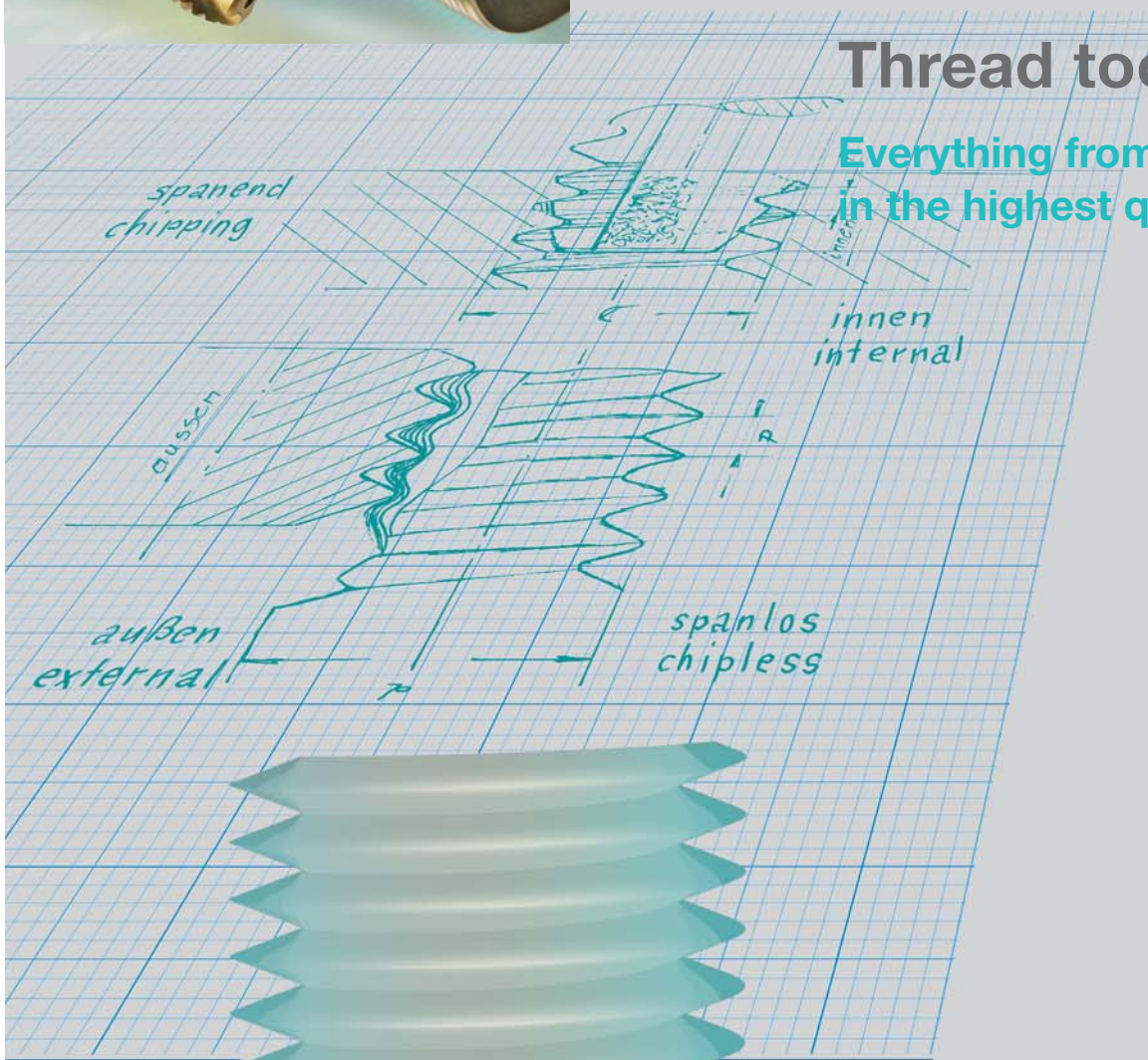

Leitz Metalworking Technology Group  
BELIN • BILZ • BOEHLERIT •  
FETTE • KIENINGER • ONSRUD



**innen**  
internal

**spanend**  
chipping

**spanlos**  
chipless

**außen**  
external



# FETTE

## Unsere Stärke verdanken wir Ihnen

Den stetig steigenden Anforderungen an Material, Standfestigkeit, Verfügbarkeit und Wirtschaftlichkeit unserer Werkzeuge stellen wir uns immer wieder neu. Der intensive Dialog mit dem Kunden zeigt uns die Richtung in die sich die Märkte bewegen. So arbeiten unsere Entwickler und Konstrukteure an der Verbesserung der Standardprodukte und suchen nach innovativen Lösungen für neue Fertigungsmethoden. Wir haben alle Werkzeuge für den Einsatz vor Ort.

Fette ist im Verbund mit sechs hochspezialisierten und in ihren Bereichen jeweils führenden Herstellern von Werkzeugen für die Metall- und Kunststoffbearbeitung ein Unternehmen der Leitz Metalworking Technology Group (LMT). Mit den Produkten und dem Know-how unserer Partner aus der LMT Gruppe bieten wir, über unser eigenes Lieferprogramm hinaus, als Komplettanbieter die besten Anwendungslösungen für die Industrie.

Die Zufriedenheit unserer Kunden hat uns groß gemacht. Die gute Zusammenarbeit basiert auf der hohen Beratungskompetenz, den Produkten von höchster Qualität, dem umfassenden Service und den kurzen Lieferzeiten.

**Heute ist Fette der einzige Hersteller weltweit, der ein so vielfältiges und breites Werkzeugprogramm für die Gewindeherstellung anbietet.**

## We owe our strength to you

We consistently face up to the challenges of constantly increasing requirements for material, durability, availability and economic efficiency of our tools. Intensive dialogue with the customer shows us the direction in which the markets move. Therefore our developing and design engineers work on the improvement of standard products and search for innovative solutions for new production methods. We provide all tools for the application on site.

Fette as an enterprise of the Leitz Metalworking Technology Group (LMT) is in alliance with six highly specialised companies – each a technological leader in its specific working area. With products and know-how of our partners within the group, we are offering – beyond our own product range – as full-range supplier the best solutions for the industry.

The satisfaction of our customers has made us great. Good cooperation is based on the high level of consultancy competence, the products of the highest quality, the comprehensive service and the short delivery time.

**Today Fette is the only manufacturer worldwide who offers such a manifold and wide product range of thread tools.**



2

1. Für gesamte Bandbreite moderner Technologien und Werkstoffe liefert Fette die optimalen Werkzeuge zur Gewindeherstellung.

*For the entire spectrum of modern technologies and materials, Fette supplies the optimized tools for thread production.*

2. Das Fette Stammhaus in Schwarzenbek mit über 1000 Mitarbeitern bietet das breiteste Programm an Gewindewerkzeugen weltweit.

*The Fette plant in Schwarzenbek with over 1000 employees offers the widest product range of thread production tools worldwide.*



3

3. Die LMT Gruppe bietet komplette Lösungen aus einer Hand. So finden z.B. Fette Gewindewerkzeuge Aufnahme im Bilz Gewindeschneidfutter.

*The LMT Group supplies complete solutions from one source. For instance, Fette tools perfectly match up with Bilz tapping chucks.*



4

4. Fette Anwendungstechniker beraten und informieren unsere Kunden weltweit vor Ort über den optimalen Einsatz von Fette Gewindewerkzeugen.

*Fette application engineers advise and inform our customers worldwide about optimum use of quality tools from the LMT-Group.*



# FETTE

## Qualität ist unsere Leidenschaft

Die Basis für die hohe Qualität unserer Produkte sind unsere Mitarbeiter. Mit Ideenreichtum und Engagement begleiten sie den Weg von der Produktidee bis zum erfolgreichen Einsatz beim Kunden.

**Bei Forschung und Entwicklung stehen wir ganz vorn**  
Gemeinsam mit Kunden und anerkannten Forschungseinrichtungen projektieren und entwickeln unsere Ingenieure neue Produkte und bringen sie zur Marktreife. Das Ergebnis sind Gewindewerkzeuge mit hohen Standzeiten, die niedrige Stückkosten und Prozess-Sicherheit in der Fertigung garantieren.

**Als Hersteller stehen wir für höchste Qualität**  
Bei Fette kommt alles aus einer Hand – mit selbstentwickelten Verfahrenstechniken für die Fertigung und eigenen Beschichtungsanlagen sichern wir unseren technischen Vorsprung. Mit modernsten Anlagen produzieren wir ein umfassendes Standardprogramm sowie Sonderanfertigungen auf Kundenwunsch. Unser Qualitätsanspruch gewährleistet bei der Herstellung von Innen- und Außenwinden mit Fette Werkzeugen höchste Präzision.

**Ein großes Lager für schnelle Lieferung**  
Zur Qualität zählen wir auch die hohe Verfügbarkeit unserer Produkte. Neben dem Standardprogramm halten wir viele Spezialanfertigungen für unsere Kunden am Lager vor. Ergänzend bieten wir einen Schleif-, Instandsetzungs- und Wiederbeschichtungsservice für gebrauchte Werkzeuge an.

**Jeder Fette Mitarbeiter steht mit seinem persönlichen Qualitätsversprechen für unseren Anspruch ein.**



3



4

1. Jedes Produkt wird umfangreichen Material- und Qualitätsprüfungen unterzogen.

*Every product is subjected to comprehensive material and quality tests.*

## Quality is our passion

The basis of the high quality of our products are our employees. With inventiveness and engagement, they accompany the process from product idea up to successful application at the customer's.

**We belong to the top level in research and development**  
Our engineers plan and develop new products and bring them to maturity along with customers and recognized research institutions. The results are quality tools with high tool life, low piece costs and process safety in production.

**As a manufacturer we stand for highest quality**  
With Fette everything comes from one source – with self-developed process techniques for the production and our own coating facility, we secure our technological margin. With the most modern equipment, we produce a wide standard product range, as well as numerous special fabrications on demand. Our quality demand ensures the highest fitting accuracy in the manufacturing of internal and external threads with Fette tools.

**The large stock guarantees short times of delivery**  
Also the high availability of our products counts as a quality feature. Besides the standard product range we keep many special fabrications for our customers in store. In addition, we offer a grinding, maintenance and re-coating service for used tools.

**Each Fette employee vouches for our demands with his personal quality promise**

2. Verschleißbeständige Beschichtungen werden auf eigenen Anlagen aufgebracht.

*Abrasion resistant coatings are applied on our own facility.*

3. Die Fette Gewindewerkzeuge werden auf modernsten Fertigungsanlagen hergestellt.

*Fette threading tools are manufactured on most modern production equipment.*

4. Das große Lager sorgt für eine hohe Verfügbarkeit.

*The large stock stands for high availability.*



# FETTE

## Innere Qualitäten

Hochwertige Gewinde sind ein wesentliches Qualitätsmerkmal in vielen Bereichen der Metall- und Kunststoffbearbeitung. Fette stellt dem industriellen Anwender ein umfassendes Angebot hochwertiger Gewindebohrer und -former für die Innengewindefertigung bereit.

Die Entwicklung neuer Technologien ist dabei ebenso gefordert wie die kontinuierliche Weiterentwicklung und Optimierung bewährter Fertigungsmethoden. Das bedeutet höhere Produktivität, größere Prozesssicherheit und längere Standzeiten.

Fette gewährleistet mit seinem breitem Standardprogramm höchste Qualität und hohe Lieferfähigkeit. Für zerspanendes Gewindebohren ebenso wie für spanloses Innengewindeformen, ob mit Kühlschmiermittel, mit Minimalmengenschmierung oder trocken – für jede Fertigungsmethode bietet Fette das optimale Werkzeugkonzept.

**Fette verfügt über das Know-how und die langjährige Praxis, um in direkter Zusammenarbeit mit dem Anwender maßgeschneiderte Lösungen zu entwickeln.**

## Internal qualities

High-quality threads are an essential quality feature in many areas of metal and plastic machining. Fette provides the industrial user a comprehensive offer of highly diversified taps and forming taps for the internal thread production.

The development of new technologies in the process is equally required like the continuous further development and optimization of proven production methods. This means higher productivity, increased process safety and longer tool life.

With its wide standard product range, Fette ensures not only the highest quality, but also nearly 100 % ability to deliver. For thread tapping as well as for chipless internal thread forming, whether with coolant, with minimum lubrication or dry - for every production method, Fette offers the optimum tool concept.

**Fette is endowed with the know-how and long-term practice to develop customised solutions in direct cooperation with the user.**



1



2

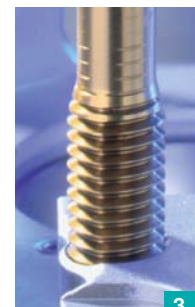

3



4

1. Das Gewindebohrerprogramm zeigt Vielfalt und bietet dem Kunden die Sicherheit immer das optimale Werkzeug zu erhalten.

*The machine taps product range shows variety and offers the customer the security to always obtain the optimum tool.*

2. Die Fertigung auf modernsten Anlagen sichert den hohen Qualitätsanspruch für Fette Präzisionswerkzeuge.

*The production on the most modern plants secures the highest quality standards for Fette precision tools.*

3. Spanlose Gewindeformung  
Chipless thread forming

4. Sondergewindebohrer und -former  
Special taps and forming taps

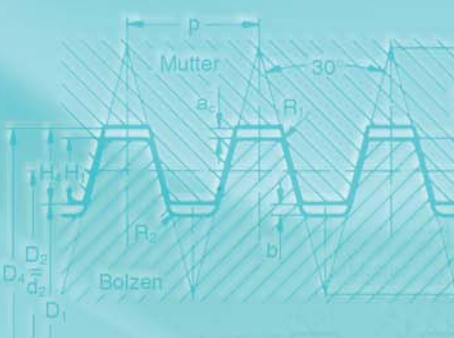



# FETTE

## In der Hauptrolle: Außengewinde

Das millionenfach bewährte Kaltumformen von Gewinden und Profilen mit Rollsystemen wurde von Fette entwickelt. Seither sind diese Technologie und die Rollköpfe kontinuierlich weiterentwickelt und verbessert worden.

Heute werden Außengewinde auf Stangen, Rohren und Gussteilen mit Rollköpfen hergestellt, die auf fast allen Werkzeugmaschinen einsetzbar sind. Kürzeste Bearbeitungszeiten und höchste Präzision garantieren Wirtschaftlichkeit bei unseren Kunden.

Die neusten Rollsysteme der „Generation New“ sind hervorragend für den Einsatz auf CNC-Werkzeugmaschinen geeignet. Mit ihren kompakten Baumaßen erlauben sie einfaches, schnelles und sicheres Handling. Automatische, durch die Werkzeugmaschine gesteuerte Schließeinrichtungen sparen Kosten und Zeit.

**Fette-Rollsysteme – das Servicepaket:  
Rollkopfverleih und Mietkauf; Wartung und Reparatur.**

## In the leading part: external threads

The cold forming of threads and profiles by means of rolling systems, which is today proven a million-fold, was developed by Fette. Since then this technology and the thread-rolling heads have been continuously further developed and improved.

Today external threads are manufactured on rods, pipes and cast pieces exclusively with thread-rolling heads that can be used on nearly every machine tool. Shortest machining periods, and highest precision guarantee economic efficiency of this technology.

The latest rolling systems of the “new generation” are excellent for the application on CNC machine tools. With their compact sizes they permit easy, quick and absolutely safe handling. Automatic closing devices that are controlled by the machine tool save costs and time.

**Fette rolling systems – the service package:  
Rolling head rental and leasing, maintenance and repair.**



3

1. Spanlose Gewindeformung mit den bewährten Fette Rollköpfen.

Chipless thread-forming with proven Fette thread-rolling heads.

2. Rollsysteme auf einem Revolver. Rolling system on a turret.

3. Sonder-Rollkopf. Special rolling head



4

4. Walzstangen. Rolling racks.

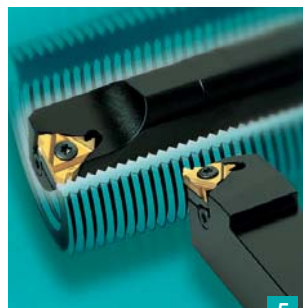

5

5. Boehlerit Gewindedrehwerkzeuge. Boehlerit thread cutting tools.



6

6. Das Herstellen der Gewinderollen erfolgt auf modernsten Bearbeitungsmaschinen.

The manufacture of thread rolls will be carried out at most modern production plants.



# FETTE

## Enge Zusammenarbeit – gemeinsamer Nutzen

### Technische Beratung und Fertigungsplanung

Qualifizierte Anwendungstechniker besuchen weltweit unsere Kunden, um praxisorientiert über den optimalen Einsatz von Fette Gewindewerkzeugen zu beraten. Fette erarbeitet auch Fertigungsvorschläge nach Kundenspezifikation.

### Fette Versuchs- und Schulungszentrum

Im Technologiezentrum demonstrieren wir aktuellste Gewindewerkzeugtechnik. Fachseminare informieren über die Theorie und Praxis der Gewindeherstellung, auf Wunsch auch beim Kunden vor Ort. Im Versuchszentrum testen wir für unsere Kunden die Bearbeitung eigener Werkstücke zur Optimierung von Produktionsprozessen.

### Service auf den Punkt gebracht

Zahlreiche Service Angebote ergänzen das Fette Programm. So bietet Fette seinen Kunden einen automatischen Nachbestellservice und die Bevorratung von Spezialwerkzeugen. Gebrauchte Werkzeuge werden von Fette durch Nachschleifen und Neubeschichtung wieder instandgesetzt. Für Rollköpfe bieten wir neben der Reparatur und Wartung auch einem Rollkopfverleih sowie deren Finanzierung – alles aus einer Hand.

**Verlassen Sie sich auch in Zukunft bei den Gewindewerkzeugen auf den stärksten Partner. Das breiteste Lieferprogramm und ein starker Rundumservice sind Ihre Sicherheit.**

## Close cooperation – mutual benefit

### Technical consultation and production planning

Qualified application technicians visit our customers worldwide in order to provide practice-oriented advice about optimum application of Fette thread tools. Fette also elaborates production proposals according to customer specification.

### Fette test and training centre

In our technology centre we demonstrate the latest threading technologies. Professional seminars inform about the theory and practice of thread manufacturing, on demand, also on site at customers. In our test centre we also test work pieces of our customers for optimization of their production processes.

### Service brought to the point

Numerous service offers complement the Fette product range, thus Fette offers its customers automatic repeat ordering and storage of special tools. Used tools become refurbished by regrinding and recoating. In the sector of thread-rolling heads we offer also thread-rolling heads on rental basis besides the repair, maintenance and their financing – all from one source.

**Rely also in the future on the strongest partner when it comes to threading tools. The widest product range and a stronger all-round service are your security.**

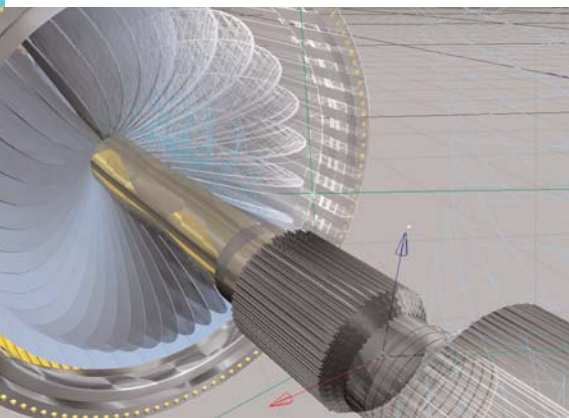

*Moderne Werkstoffe und höchste Ansprüche an die Fertigungsqualität machen eine enge und vertrauensvolle Zusammenarbeit zwischen Werkzeuglieferant und Kunden immer wichtiger.*

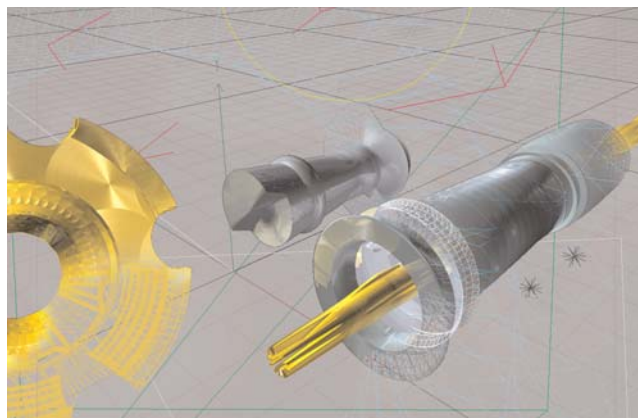

*Modern materials and highest requirements for production quality make a close and trustworthy cooperation between the tool supplier and the customer increasingly more important.*



## BELIN

Belin Yvon S.A.  
F-01590 Lavancia, Frankreich  
Tel. +33 (0) 4 74 75 89 89  
Fax +33 (0) 4 74 75 89 90  
E-mail: belin@belin-y.com  
Internet: www.belin-y.com

## BILZ

Bilz Werkzeugfabrik GmbH & Co. KG  
Vogelsangstraße 8  
D-73760 Ostfildern, Deutschland  
Tel. +49 (0) 711 3 48 01-0  
Fax +49 (0) 711 3 48 12 56  
E-mail: info@bilz.de  
Internet: www.bilz.de

## BOEHLERIT

Boehlerit GmbH & Co. KG  
Werk VI-Strasse  
Deuchendorf  
A-8605 Kapfenberg, Österreich  
Tel. +43 (0) 38 62 300-0  
Fax +43 (0) 38 62 300-793  
E-mail: blk@boehlerit.com  
Internet: www.boehlerit.com

## FETTE

Fette GmbH  
Grabauer Str. 24  
D-21493 Schwarzenbek, Deutschland  
Tel. +49 (0) 41 51 12-0  
Fax +49 (0) 41 51 37 97  
E-mail: tools@fette.com  
Internet: www.fette.com

## KIENINGER

Kieninger GmbH  
Vogesenstraße 23  
D-77933 Lahr, Deutschland  
Tel. +49 (0) 7821 943-0  
Fax +49 (0) 7821 943-213  
E-mail: info@kieninger.de  
Internet: www.kieninger.de

## ONSRUD

Onsrud Cutter LP  
800 Liberty Drive  
Libertyville, Illinois 60048, USA  
Tel. +1 (847) 362-1560  
Fax +1 (847) 362-5028  
E-mail: info@onsrud.com  
Internet: www.onsrud.com

## Belgien/Belgium

SA LMT Fette NV  
Industrieweg 15 B2  
1850 Grimbergen  
Fon +32-2/2 51 12 36  
Fax +32-2/2 51 74 89

## Brasilien/Brazil

LMT Böhlerit LTDA.  
Rua André de Leão 155 Bloco A  
CEP: 04672-030  
Socorro-Santo Amaro  
São Paulo  
Fon +55/11 55 46 07 55  
Fax +55/11 55 46 04 76  
lmtboehlerit@lmt.com.br

## China

Leitz Tooling Systems  
(Nanjing) Co. Ltd.  
Division LMT  
No. 81, Zhong Xin Road  
Jiangning Development Zone  
Nanjing 211100  
Fon +86-25/2 10 31 11  
Fax +86-25/2 10 63 76  
mwsales@jilouline.com

## Deutschland/Germany

LMT Deutschland GmbH  
Heidenheimer Straße 84  
D-73447 Oberkochen  
Tel. +49 (0) 73 64/95 79-0  
Fax +49 (0) 73 64/95 79-80 00  
E-mail: lmt@LMT-tools.com  
Internet: www.LMT-tools.de  
www.LMT-tools.com

## England/United Kingdom

LMT Fette Limited  
Longford  
Coventry  
304 Bedworth Road  
Warwickshire CV6 6LA  
Fon +44 24 76 36 97 70  
Fax +44 24 76 36 97 71  
sales@lmt-fette.co.uk

## Frankreich/France

LMT FETTE  
Parc d'Affaires Silic-Bâtiment M2  
16 Avenue du Québec  
Villebon sur Yvette  
Boite Postale 761  
91963 Courtabœuf Cedex  
Fon +33-1/69 18 94-00  
Fax +33-1/69 18 94-10  
jffageol@lmt.fr

## Indien/India

LMT Fette India Pvt. Ltd.  
29, II Main Road  
Gandhinagar, Adyar  
Chennai 600 020  
Fon +91-44/24 405 136 / 137  
Fax +91-44/24 405 1205  
sales@lmtfetteindia.com

## Mexiko/Mexico

LMT Boehlerit S.A. de C.V.  
Matias Romero No. 1359  
Col. Letran Valle  
03650 Mexico D.F.  
Fon +52 (55) 56 05 50 38  
Fax +52 (55) 56 05 85 01  
contacto@lmt.com.mx

## Österreich/Austria

FETTE Präzisionswerkzeuge  
Handelsgesellschaft mbH  
Rodlergasse 5  
1190 Wien  
Fon +43-1/3 68 17 88  
Fax +43-1/3 68 42 44  
fettewien@fette.com

## Singapur/Singapore

Leitz Metalworking Technology  
Asia PTE Ltd.  
1 Clementi Loop 04-04  
Clementi West Districtpark  
129808 Singapore  
Fon +65 64 62 42 14  
Fax +65 64 62 42 15  
mkuah@lmt-tools.com

## Spanien/Spain

LMT Boehlerit S.L.  
C/. Narcis Monturiol, 11 Planta 1a  
08339 Vilassar De Dalt (Barcelona)  
Fon +34-93/7 50 79 07  
Fax +34-93/7 50 79 25  
lmt@lmt.es

## Tschechien/Czech Republic

LMT FETTE spol. s.r.o.  
Drážni 7  
627 00 Brno-Slatina  
Fon +420-5/48 21 87 22  
Fax +420-5/48 21 87 23  
lmt.fette@id.cz

LMT Fette spol. s.r.o.  
Kancelaf Boehlerit  
Vodni 1972. CZ-760 01 ZLIN  
Fon +420 57 72 14 989  
Fax +420 57 72 19 061

## Türkei/Turkey

Böhler Sert Maden Takim Sanayi  
ve Ticaret A.S.  
Ankara Asfaltı ü zeri No.22  
Kartal 81412  
Istanbul  
P.K. 167  
Fon +90-216/3 06 65 70  
Fax +90-216/3 06 65 74  
satis@bohler.com.tr

## Ungarn/Hungary

LMT Boehlerit KFT.  
Kis-Duma U.6  
PoBox 2036 Erdliget Pf. 32  
2030 Erd  
Fon +36/23 52 19 10  
Fax +36/23 52 19 14  
schilling@leitz.hu

## USA

**Kanada/Canada**  
LMT-FETTE Inc.  
18013 Cleveland Parkway  
Suite 180  
Cleveland, Ohio 44135  
Fon +1-2 16/3 77-61 30  
Fax +1-2 16/3 77-07 87

Ihr ansprechpartner  
Your contact person